

ДОКУМЕНТАЦИЯ

об открытом аукционе в электронной форме № 22-13/А/эф по выбору Поставщика на право заключения контракта на поставку мебели для нужд ФГАОУ ВПО «Сибирский федеральный университет» (далее – аукцион, открытый аукцион в электронной форме)

1. Предмет контракта с указанием количества поставляемого товара, объема выполняемых работ, оказываемых услуг и требования, установленные Заказчиком к качеству, техническим характеристикам товара, работ, услуг и иные требования, связанные с определением соответствия поставляемого товара, выполняемых работ, оказываемых услуг потребностям Заказчика:

На открытый аукцион в электронной форме выставляется 1 (один) лот: поставка мебели для нужд ФГАОУ ВПО «Сибирский федеральный университет» (далее – товар) в объеме, определенном документацией об открытом аукционе в электронной форме.

Наименование, количественные, качественные и технические характеристики поставляемых товаров и иные требования, связанные с определением соответствия поставляемых товаров потребностям Заказчика, содержатся в настоящей документации об аукционе (включая приложения к документации об аукционе, в том числе, проект контракта).

2. Требования к участникам закупки:

Участником закупки является лицо, претендующее на заключение контракта. Участником закупки может быть любое юридическое лицо или несколько юридических лиц, выступающих на стороне одного участника закупки, независимо от организационно-правовой формы, формы собственности, места нахождения и места происхождения капитала либо любое физическое лицо или несколько физических лиц, выступающих на стороне одного участника закупки, в том числе индивидуальный предприниматель или несколько индивидуальных предпринимателей, выступающих на стороне одного участника закупки, которые соответствуют следующим обязательным требованиям к участникам закупки (в случае, если на стороне одного участника закупки выступает несколько юридических лиц или несколько физических лиц, в том числе несколько индивидуальных предпринимателей, то обязательным требованиям должно соответствовать каждое из таких лиц):

1) соответствие участников закупки требованиям, устанавливаемым в соответствии с законодательством Российской Федерации к лицам, осуществляющим поставки товаров, выполнение работ, оказание услуг, являющихся предметом закупки;

2) отсутствие в реестре недобросовестных поставщиков, который ведется Федеральной антимонопольной службой в соответствии со статьей 19 Федерального закона от 21.07.2005 № 94-ФЗ «О размещении заказов на поставки товаров, выполнение работ, оказание услуг для государственных и муниципальных нужд», сведений об участниках закупки;

3) отсутствие в реестре недобросовестных поставщиков, который ведется Федеральной антимонопольной службой в соответствии со статьей 5 Федерального закона от 18.07.2011 № 223-ФЗ «О закупках товаров, работ, услуг отдельными видами юридических лиц», сведений об участниках закупки;

4) наличие на счете участника закупки депозита, достаточного для оплаты услуг Оператора универсальной торговой секции (далее - Оператор) в соответствии с установленным тарифом, а также размера обеспечения участия в открытом аукционе в электронной форме в случае, если требование о наличии обеспечения участия в открытом аукционе в электронной форме установлено извещением и документацией об открытом аукционе в электронной форме.

3. Требования к содержанию, форме, оформлению и составу заявки на участие в открытом аукционе в электронной форме, требования к описанию участниками закупки поставляемого товара (выполняемых работ, оказываемых услуг), который является предметом открытого аукциона в электронной форме, его характеристик:

Невыполнение требований, установленных настоящим разделом, является основанием для отклонения заявки участника закупки.

Для участия в аукционе участник закупки подает заявку на участие в аукционе в срок и по адресу, указанному в извещении о проведении открытого аукциона в электронной форме, и по форме, которая установлена документацией об открытом аукционе в электронной форме (Приложение №1 к документации об открытом аукционе в электронной форме).

Подача заявки на участие в аукционе означает, что участник закупки изучил всю документацию об открытом аукционе в электронной форме (включая все приложения к ней), все изменения, разъяснения документации об открытом аукционе в электронной форме и безоговорочно согласен с условиями участия в открытом аукционе в электронной форме, содержащимися в документации об открытом аукционе в электронной форме (включая все приложения к ней), во всех изменениях, разъяснениях документации об открытом аукционе в электронной форме.

Участник закупки вправе подать только одну заявку на участие в открытом аукционе в электронной форме в отношении каждого предмета аукциона (лота).

Заявка на участие в аукционе подается в форме электронного документа, подписанного в соответствии с нормативно-правовыми актами Российской Федерации электронной цифровой подписью (далее - ЭЦП) участника закупки посредством штатного интерфейса торговой секции (далее - ТС).

Участник закупки несет все расходы, связанные с участием в аукционе (в том числе, расходы, связанные с подготовкой и подачей заявки на участие в аукционе). Заказчик не несет ответственности и не имеет обязательств в связи с такими расходами независимо от того, как проводится и чем завершается аукцион.

Заявка на участие в аукционе должна содержать:

1) сведения и документы об участнике закупки, подавшем такую заявку:

а) фирменное наименование (наименование), сведения об организационно-правовой форме, о месте нахождения, почтовый адрес (для юридического лица), фамилию, имя, отчество, паспортные данные, сведения о месте жительства (для физического лица), номер контактного телефона;

б) полученную не ранее чем за шесть месяцев до дня размещения на официальном сайте и сайте Заказчика извещения о проведении аукциона выписку из единого государственного реестра юридических лиц или нотариально заверенную копию такой выписки (для юридического лица), полученную не ранее чем за шесть месяцев до дня размещения на официальном сайте и сайте Заказчика извещения о проведении аукциона выписку из единого государственного реестра индивидуальных предпринимателей или нотариально заверенную копию такой выписки (для индивидуального предпринимателя), копии документов, удостоверяющих личность (для иного физического лица), надлежащим образом заверенный перевод на русский язык документов о государственной регистрации юридического лица или государственной регистрации физического лица в качестве индивидуального предпринимателя в соответствии с законодательством соответствующего государства (для иностранного лица) полученные не ранее чем за шесть месяцев до дня размещения на сайте Заказчика извещения о проведении аукциона;

в) документ, подтверждающий полномочия лица на осуществление действий от имени участника закупки - юридического лица (копия решения о назначении или об избрании либо приказа о назначении физического лица на должность, в соответствии с которым такое физическое лицо обладает правом действовать от имени участника закупки без доверенности (далее по тексту - руководитель)). В случае, если от имени участника закупки действует иное лицо, заявка на участие в аукционе должна содержать также доверенность на осуществление действий от имени участника закупки, заверенную печатью участника закупки (для юридических лиц) и подписанную руководителем участника закупки или уполномоченным этим руководителем лицом, либо нотариально заверенную копию такой доверенности. В случае, если указанная доверенность подписана лицом, уполномоченным руководителем участника закупки, заявка на участие в аукционе должна содержать также документ, подтверждающий полномочия такого лица.

В случае, если на стороне одного участника закупки выступают несколько юридических лиц или несколько физических лиц, в том числе несколько индивидуальных предпринимателей, и интересы такого участника закупки представляет одно из таких лиц либо иное уполномоченное лицо, заявка на участие в аукционе должна также содержать доверенности от каждого из лиц, выступающих на стороне одного участника закупки, подписанные такими лицами и заверенные печатями таких лиц (для юридических лиц), либо нотариально заверенные копии таких доверенностей, либо иной документ, подтверждающий право лица действовать от имени всех лиц, выступающих на стороне одного участника закупки (договор простого товарищества, соглашение и т.п.).

Доверенность либо иной документ должны подтверждать полномочия представителя на осуществление следующих действий:

-запрос документации об аукционе;

-подача запроса о разъяснении положений документации об аукционе;

-подача заявки на участие в аукционе, внесение изменений в заявку на участие в аукционе и отзыв заявки на участие в аукционе;

-внесение обеспечения заявки на участие в аукционе;

-заключение контракта;

-внесение обеспечения исполнения контракта (в случае, если такое требование установлено документацией об аукционе в электронной форме);

-иные полномочия, связанные с участием в аукционе, по усмотрению участников закупки.

г) копии учредительных документов участника закупки (для юридических лиц);

д) решение об одобрении или о совершении крупной сделки либо копия такого решения в случае, если требование о необходимости наличия такого решения для совершения крупной сделки

установлено законодательством Российской Федерации, учредительными документами юридического лица и если для участника закупки поставка товара, являющегося предметом контракта, или внесение денежных средств в качестве обеспечения заявки на участие в аукционе, обеспечения исполнения контракта является крупной сделкой.

2) сведения о количественных, качественных и технических характеристиках поставляемого товара.

Участником закупки должны быть предоставлены исчерпывающие и достоверные сведения о количественных, качественных и технических характеристиках поставляемого товара, который является предметом аукциона (наименование товара, наименование изготовителя товара, страна происхождения товара, год выпуска товара, иная информация в соответствии с требованиями Приложения №2 к документации об аукционе (Технического задания) (описание поставляемых товаров)).

При описании условий и предложений участниками закупки должны применяться общепринятые обозначения и наименования в соответствии с требованиями, установленными действующими нормативно-правовыми актами Российской Федерации. Сведения, которые содержатся в заявке на участие в аукционе, не должны допускать двусмысленных толкований. Заявка на участие в аукционе не должна содержать противоречивых сведений.

Сведений, представленных участником закупки, должно быть достаточно для получения Заказчиком полного представления о характеристиках товара, предлагаемого к поставке, и соответствии товара потребностям Заказчика.

В заявке на участие в аукционе декларируется соответствие участника закупки следующим требованиям:

-отсутствие в реестре недобросовестных поставщиков, который ведется Федеральной антимонопольной службой в соответствии со статьей 19 Федерального закона от 21.07.2005 № 94-ФЗ «О размещении заказов на поставки товаров, выполнение работ, оказание услуг для государственных и муниципальных нужд», реестре недобросовестных поставщиков, который ведется Федеральной антимонопольной службой в соответствии со статьей 5 Федерального закона от 18.07.2011 № 223-ФЗ «О закупках товаров, работ, услуг отдельными видами юридических лиц», сведений об участнике закупки (в случае, если на стороне одного участника закупки выступает несколько юридических лиц или несколько физических лиц, в том числе несколько индивидуальных предпринимателей, то заявка на участие в аукционе должна содержать декларацию о соответствии в отношении каждого из таких лиц).

Сведения, которые содержатся в заявке на участие в открытом аукционе в электронной форме, не должны допускать двусмысленных толкований. Заявка на участие в открытом аукционе в электронной форме не должна содержать противоречивых сведений, в том числе в отношении сведений о количественных и качественных характеристиках поставляемых товаров.

В случае, если на стороне одного участника закупки выступает несколько юридических лиц или несколько физических лиц, в том числе несколько индивидуальных предпринимателей, то заявка на участие в аукционе должна содержать сведения и документы, предусмотренные разделом 3 документации об аукционе, в отношении каждого из таких лиц.

Соблюдение участником закупки указанных требований означает, что все документы и сведения, входящие в состав заявки на участие в аукционе, поданы от имени участника закупки, а также подтверждает подлинность и достоверность представленных в составе заявки на участие в аукционе документов и сведений.

4. Требования к сроку и (или) объему предоставления гарантий качества товара, работ, услуг, к обслуживанию товара, к расходам на эксплуатацию товара (при необходимости):

Срок предоставления гарантий качества товара - не менее 18 месяцев с момента поставки товара, выполнения всех необходимых работ и подписания сторонами соответствующих актов.

Сервисное (гарантийное) обслуживание товара осуществляется в течение гарантийного срока Поставщиком своими силами и за счет своих средств.

Сервисное (гарантийное) обслуживание должно осуществляться по месту нахождения товара. В случае необходимости доставки товара в сервисный центр Поставщика, обязанность по организации и оплате доставки возлагается на Поставщика.

При обнаружении недостатков товара либо товара несоответствующего качества Заказчик вправе потребовать от Поставщика:

-безвозмездное устранение недостатков товара, дефектов упаковки в течение не более 2 (двух) календарных дней с момента заявления Заказчиком соответствующего требования;

-возмещение понесенных Заказчиком расходов по исправлению недостатков своими силами или силами третьих лиц в течение не более 2 (двух) календарных дней с момента заявления Заказчиком соответствующего требования;

-замена товара ненадлежащего качества на товар надлежащего качества в течение не более 2 (двух) календарных дней с момента заявления Заказчиком соответствующего требования.

Срок службы поставляемого товара должен составлять не менее 5 (пяти) лет с момента поставки товара, выполнения всех необходимых работ и подписания сторонами соответствующих актов.

В пределах срока службы товара Заказчик вправе требовать у Поставщика восстановления работоспособности товара, в том числе, замены неисправных комплектующих товара (при необходимости), в течение установленного Заказчиком в соответствующем требовании срока (при условии соблюдения Заказчиком условий эксплуатации товара, установленных производителем).

5. Место, условия и сроки (периоды) поставки товара, выполнения работ, оказания услуг:

Место поставки товара: г. Красноярск, пр. Свободный, 76 «Ж».

Срок поставки товара: в течение 30 (тридцати) календарных дней с момента заключения контракта.

Поставка предусматривает доставку товара до места поставки, разгрузку, перемещение до места установки, указанного Заказчиком, сборку, установку, выполнение всех необходимых работ силами Поставщика.

Товар считается доставленным с момента поставки товара и подписания сторонами соответствующих актов.

Вместе с поставляемым товаром Поставщик обязан предоставить Заказчику сертификаты соответствия поставляемого товара требованиям ГОСТ, гигиенические сертификаты, санитарно-эпидемиологические заключения и иные документы на поставляемый товар в соответствии с требованиями, установленными действующими нормативно-правовыми актами Российской Федерации.

6. Начальная (максимальная) цена контракта (цена лота) с указанием порядка формирования цены контракта (цены лота): 4 205 820 рублей.

Валюта, используемая для формирования цены контракта (лота) и расчетов с Поставщиком: рубль РФ.

Цена контракта, предлагаемая участником закупки, не может превышать начальную (максимальную) цену контракта.

Цена указана с учетом стоимости товара, расходов на перевозку товара к месту поставки, разгрузку, перемещение до места установки, указанного Заказчиком, расходов на сборку, установку, выполнение всех необходимых работ, расходов на страхование, на уплату налогов, таможенных пошлин, сборов и других обязательных платежей, иных необходимых (прочих) расходов.

Величина понижения начальной цены контракта («шаг аукциона»):

«Шаг аукциона» устанавливается в размере пяти процентов начальной (максимальной) цены контракта (цены лота) с дальнейшим понижением «шага аукциона» пропорционально на 0,5% до минимального «шага аукциона», равного 0,5%.

7. Форма, сроки и порядок оплаты товара, работ, услуг:

Оплата осуществляется в виде безналичного перечисления в следующем порядке: по факту поставки товара, в течение 10 банковских дней с момента поставки товара, выполнения всех необходимых работ и подписания соответствующих актов на основании предоставляемых Поставщиком Заказчику платежных документов (счета (счета-фактуры), товарной накладной).

8. Возможность Заказчика изменить отдельные условия контракта:

В исключительных случаях существенное изменение обстоятельств, из которых стороны исходили при заключении контракта, может быть основанием для его изменения по соглашению сторон, если иное не предусмотрено контрактом или не вытекает из его существа.

Изменение обстоятельств признается существенным, когда они изменились настолько, что, если бы стороны могли это разумно предвидеть, контракт вообще не был бы ими заключен или был бы заключен на значительно отличающихся условиях.

При заключении контракта Заказчик по согласованию с участником, с которым заключается контракт, вправе увеличить количество поставляемого товара на сумму, не превышающую разницу между ценой контракта, предложенной таким участником, и начальной (максимальной) ценой контракта (ценой лота). При этом цена единицы указанного товара не должна превышать цену единицы товара, определяемую как частное от деления цены контракта, предложенной участником аукциона, с которым заключается контракт, на количество товара, указанного в извещении о проведении открытого аукциона.

Цена контракта может быть снижена по соглашению сторон без изменения предусмотренных контрактом количества товаров, объема работ, услуг и иных условий исполнения контракта.

9. Порядок, место, дата начала и дата окончания срока подачи заявок на участие в открытом аукционе в электронной форме:

Заявки принимаются с 21.05.2013 до 06 ч. 00 мин. 11.06.2013 (московского времени) на сайте электронной площадки <http://utp.sberbank-ast.ru>.

Датой начала срока подачи заявок на участие в аукционе является день, следующий за днем размещения на официальном сайте и сайте Заказчика извещения о проведении аукциона.

Подача заявки на участие в открытом аукционе в электронной форме осуществляется участником закупки из Личного кабинета посредством штатного интерфейса ТС.

Заявка на участие в открытом аукционе в электронной форме не может быть подана в случае:

а) отсутствия на счете участника закупки, подавшего заявку, денежных средств в размере, достаточном для оплаты услуг Оператора, а также в размере обеспечения участия в открытом аукционе в электронной форме в случае, если требование о наличии обеспечения участия установлено в извещении и документации об открытом аукционе в электронной форме;

б) подачи двух и более заявок на участие в открытом аукционе в электронной форме в отношении одного и того же лота при условии, что поданные ранее заявки не отозваны;

в) подачи заявки на участие в открытом аукционе в электронной форме по истечении срока подачи заявок на участие в открытом аукционе в электронной форме.

10. Порядок и срок отзыва заявок на участие в открытом аукционе в электронной форме, порядок внесения изменений в такие заявки:

Участник закупки, подавший заявку на участие в открытом аукционе в электронной форме, вправе изменить или отозвать заявку на участие в открытом аукционе в электронной форме в любое время до окончания срока подачи заявок на участие в открытом аукционе в электронной форме.

Изменение заявки на участие в открытом аукционе в электронной форме допускается только путем отзыва ранее поданной заявки и подачи новой заявки.

Отзыв и изменение заявки на участие в открытом аукционе в электронной форме осуществляется участником закупки в соответствии с Регламентом.

11. Формы, порядок, даты начала и окончания срока предоставления участникам закупки разъяснений положений документации об открытом аукционе в электронной форме и внесение в нее изменений:

Любой участник закупки, получивший аккредитацию на электронной площадке, вправе направить на адрес электронной площадки запрос о разъяснении положений документации об аукционе.

Датой начала подачи запросов о разъяснении положений документации об аукционе является день, следующий за днем размещения на официальном сайте и сайте Заказчика извещения о проведении аукциона.

Заказчик обязан разместить ответ на запрос на официальном сайте и сайте Заказчика не позднее, чем в течение трех дней со дня предоставления указанных разъяснений, если указанный запрос поступил к Заказчику не позднее чем за семь дней до дня окончания подачи заявок на участие в аукционе в электронной форме.

Участники закупки должны самостоятельно отслеживать появление на официальном сайте и сайте Заказчика разъяснений положений документации об аукционе.

В любой момент до окончания срока подачи заявок Заказчик вправе принять решение о внесении изменений в извещение и документацию о проведении открытого аукциона в электронной форме. Изменения, вносимые в извещение о проведении открытого аукциона в электронной форме, в документацию об открытом аукционе в электронной форме, размещаются Заказчиком на официальном сайте и сайте Заказчика не позднее чем в течение трех дней со дня принятия решения о внесении указанных изменений. В случае, если изменения в извещение о проведении открытого аукциона в электронной форме, в документацию об открытом аукционе в электронной форме внесены Заказчиком позднее чем за пятнадцать дней до даты окончания подачи заявок на участие в аукционе, срок подачи заявок на участие в открытом аукционе в электронной форме должен быть продлен так, чтобы со дня размещения на официальном сайте и сайте Заказчика изменений до даты окончания подачи заявок на участие в открытом аукционе в электронной форме такой срок составлял не менее чем пятнадцать дней.

Заказчик вправе отказаться от проведения открытого аукциона в электронной форме в любой момент вплоть до подведения итогов открытого аукциона в электронной форме. Извещение об отказе от проведения открытого аукциона в электронной форме размещается Заказчиком на официальном сайте и сайте Заказчика не позднее чем в течение трех дней со дня принятия соответствующего решения.

12. Место рассмотрения заявок на участие в открытом аукционе в электронной форме: 660041, г. Красноярск, пр. Свободный, 79, ауд. 31-09.

13. Дата окончания срока рассмотрения заявок на участие в открытом аукционе в электронной форме: 18.06.2013.

14. Порядок рассмотрения заявок и определения участников открытого аукциона в электронной форме:

Для определения перечня участников, допущенных к участию в аукционе, аукционная комиссия рассматривает заявку каждого участника закупки на соответствие требованиям, установленным документацией об открытом аукционе в электронной форме.

В случае, если заявка участника или сам участник не отвечают какому-либо из требований, установленных документацией об аукционе, ему отказывают в допуске к участию в процедуре аукциона. В случае если на стороне одного участника закупки выступает несколько юридических лиц или несколько физических лиц, в том числе несколько индивидуальных предпринимателей, то участник закупки признается не соответствующим требованиям документации об аукционе, в том числе, в случае, если этим требованиям не соответствует хотя бы одно из лиц, выступающих на стороне такого участника закупки. В случае, если заявка такого участника и сам участник соответствуют всем требованиям, установленным документацией об аукционе, данный участник допускается к процедуре аукциона.

При рассмотрении заявок на участие в аукционе аукционная комиссия может не принимать во внимание несущественные погрешности, несоответствия или неточности заявки, которые:

- 1) приемлемы для Заказчика;
- 2) не влияют на определение победителя.

Определение степени соответствия каждой заявки на участие в аукционе требованиям документации об аукционе должно опираться на содержание самой заявки без учета внешних факторов и осуществляться на основании принципа справедливости, а именно: то, что не будет считаться нарушением у одного участника закупки, не считается нарушением для всех участников закупки, и наоборот.

На основании результатов рассмотрения заявок оформляется протокол рассмотрения заявок на участие в открытом аукционе в электронной форме и определения участников аукциона, который должен содержать решение аукционной комиссии о допуске участника закупки к участию в аукционе либо об отклонении его заявки с обоснованием такого решения и с указанием положений документации об аукционе, которым не соответствует участник закупки, положений документации об аукционе, которым не соответствует заявка на участие в аукционе этого участника, положений такой заявки, не соответствующих требованиям документации об аукционе (в отношении каждого участника, заявка которого рассматривалась).

В случае, если только один участник закупки допущен к участию в аукционе либо если для участия в аукционе подана заявка от единственного участника закупки, аукцион признается несостоявшимся.

Оператор в течение одного дня со дня получения протокола рассмотрения заявок и определения участников аукциона, но не позднее даты и времени проведения открытого аукциона в электронной форме направляет всем участникам закупки, чьи заявки поступили, уведомление о принятом решении.

Указанный протокол размещается Заказчиком на официальном сайте и сайте Заказчика не позднее чем через три дня со дня подписания протокола.

15. Место, дата и время проведения открытого аукциона в электронной форме: 19.06.2013 в 09 ч. 00 мин. (московского времени) на электронной площадке: <http://utp.sberbank-ast.ru>.

16. Порядок проведения открытого аукциона в электронной форме и порядок определения победителя открытого аукциона в электронной форме:

В аукционе могут участвовать только участники закупки, допущенные к участию в аукционе в соответствии с протоколом рассмотрения заявок и определения участников аукциона.

При проведении открытого аукциона в электронной форме участники аукциона подают предложения о цене согласно шагу аукциона.

Оператор размещает на торговой площадке лучшие предложения о цене каждого участника аукциона и время их поступления, а также время, оставшееся до истечения срока предоставления предложений о цене.

Если по истечении срока подачи предложений о цене не поступает ни одного предложения о цене, аукцион автоматически при помощи программных и технических средств ТС завершается.

В ходе проведения аукциона Оператор автоматически отклоняет предложение о цене в момент его поступления, в случае если:

- предложение о цене предоставлено до начала или по истечении установленного времени для предоставления предложений о цене;
- представленное предложение о цене превышает начальную цену контракту, в случае, если начальная цена контракта установлена;
- представленное предложение о цене равно нулю;

- представленное предложение о цене не соответствует шагу аукциона, за исключением случаев, установленных п.7.13. Регламента;
- представленное участником предложение о цене больше или равно предложению о цене, ранее представленному таким участником;
- представленное участником предложение о цене меньше его предыдущего предложения о цене, если предыдущее предложение такого участника является текущим лучшим предложением о цене.

Время регистрации предложения о цене фиксируется по серверному времени ТС по факту подачи предложения о цене, принятого Оператором.

Если по истечении срока подачи предложений о цене не поступает ни одного предложения о цене, аукцион признается несостоявшимся.

Победителем аукциона признается участник аукциона, предложивший наиболее низкую цену контракта. Если при проведении аукциона цена контракта снижена до нуля и аукцион проводится на право заключения контракта, победителем аукциона признается участник, предложивший наиболее высокую цену контракта.

На основании результатов проведения аукциона оформляется протокол подведения итогов открытого аукциона в электронной форме, который должен содержать решение аукционной комиссии о признании победителем участника аукциона, сделавшего наименьшее ценовое предложение.

Указанный протокол размещается Заказчиком на официальном сайте и сайте Заказчика не позднее чем через три дня со дня подписания протокола.

17. Размер обеспечения заявки на участие в открытом аукционе в электронной форме составляет 5 (пять) процентов начальной (максимальной) цены контракта: 210 291 рубль.

18. Размер обеспечения исполнения контракта, способ, срок и порядок его предоставления в случае, если Заказчиком установлено требование обеспечения исполнения контракта:

Размер обеспечения исполнения контракта должен соответствовать 30 (тридцати) процентам начальной (максимальной) цены контракта (цены лота): 1 261 746 рублей;

Исполнение контракта обеспечивается безотзывной банковской гарантией, выданной банком или иной кредитной организацией, или перечислением Заказчику денежных средств в качестве обеспечения исполнения контракта. Способ обеспечения исполнения контракта из указанных способов определяется участником аукциона, с которым заключается контракт, самостоятельно.

Победитель аукциона или участник аукциона, с которым заключается контракт, не позднее 10 (десяти) календарных дней со дня подписания протокола подведения итогов аукциона должен предоставить Заказчику обеспечение исполнения контракта.

Контракт заключается только после предоставления победителем аукциона или участником аукциона, с которым заключается контракт, обеспечения исполнения контракта.

Перечисление денежных средств в качестве обеспечения исполнения контракта осуществляется на основании соглашения между победителем аукциона или участником аукциона, с которым заключается контракт, и Заказчиком (форма соглашения содержится в Приложении № 3 к документации об аукционе).

Денежные средства: денежные средства должны быть перечислены по следующим реквизитам: ФГАОУ ВПО «Сибирский федеральный университет»

ИНН 2463011853 КПП 246301001

р/с 40503810302000000002

в СФ ОАО АКБ «Международный финансовый клуб» г. Красноярск

БИК 040407592

к/с 30101810100000000592

Факт перечисления денежных средств в обеспечение исполнения контракта подтверждается платежным поручением с отметкой банка об оплате (оригинал документа). Денежные средства возвращаются Поставщику Заказчиком при условии надлежащего исполнения первым своих обязательств по контракту. Письменное требование Поставщику о возврате денежных средств, внесенных в качестве обеспечения исполнения контракта, направленное Заказчику непосредственно после исполнения предусмотренных контрактом обязательств, позволяет обеспечить возврат денежных средств по указанным в требовании реквизитам в кратчайший срок.

Банковская гарантия: банковская гарантия должна соответствовать требованиям, установленным Гражданским кодексом Российской Федерации, а также иными действующими нормативными правовыми актами Российской Федерации. Бенефициаром в банковской гарантии должен быть указан Заказчик, принципалом – Поставщик (в случае, если на стороне одного Поставщика выступают несколько юридических лиц или несколько физических лиц, в том числе несколько индивидуальных предпринимателей, то в качестве принципала должно быть указано каждое

из этих лиц либо лицо, уполномоченное такими лицами), гарантом - банк или иное кредитное учреждение, выдавшее банковскую гарантию. Банковская гарантия должна содержать указание на контракт путем указания сторон контракта, предмета контракта и ссылки на основание заключения контракта (протокол и т.п.). Банковская гарантия должна быть безотзывной. Сумма банковской гарантии должна быть не менее суммы, указанной в настоящем пункте, и должна быть выражена в российских рублях. Срок действия банковской гарантии должен на двенадцать месяцев превышать срок исполнения обязательств по контракту. В банковской гарантии прямо должно быть предусмотрено безусловное право Заказчика на истребование суммы банковской гарантии полностью в случае неисполнения Поставщиком (в случае, если на стороне одного Поставщика выступают несколько юридических лиц или несколько физических лиц, в том числе несколько индивидуальных предпринимателей – неисполнения каждым из таких лиц) своих обязательств по контракту в предусмотренные контрактом сроки. При этом должно быть предусмотрено, что для истребования суммы обеспечения Заказчик направляет в банк только письменное требование с указанием на неисполнение принципалом обязательств по контракту и оригинал банковской гарантии. При продлении срока действия контракта срок действия банковской гарантии должен быть продлен соответственно сроку действия контракта. Платеж по банковской гарантии должен быть осуществлен гарантом в течение 5 рабочих дней после письменного обращения бенефициара. В банковской гарантии не должно быть условий или требований, противоречащих вышеизложенному или делающих вышеизложенное неисполнимым. Банковская гарантия должна быть выдана российским банком или иной кредитной организацией, имеющими действующие лицензии Банка России и о которых достоверно известно, что они не являются убыточными, банкротами, не находятся под внешним управлением или их лицензия не приостановлена полностью или частично. Принадлежащее бенефициару по банковской гарантии право требования к гаранту не может быть передано другому лицу. Банковская гарантия может быть предъявлена гаранту для выплаты суммы обеспечения исполнения обязательств по решению Заказчика в случае неисполнения Поставщиком (в случае, если на стороне одного Поставщика выступают несколько юридических лиц или несколько физических лиц, в том числе несколько индивидуальных предпринимателей, в том числе, в случае неисполнения обязательств одним из таких лиц) своих обязательств по контракту (в том числе, частичного неисполнения обязательств, а также неисполнения Поставщиком своих обязательств по контракту в предусмотренные контрактом сроки или расторжения контракта до окончания определенного в гарантии срока, на который она выдана).

В случае, если победитель аукциона или участник аукциона, с которым заключается контракт, в срок, предусмотренный документацией об аукционе, не представил Заказчику обеспечение исполнения контракта, победитель аукциона или участник аукциона, с которым заключается контракт, признается уклонившимся от заключения контракта

19. Сведения о порядке и сроках заключения контракта:

Контракт заключается на условиях, указанных в извещении о проведении открытого аукциона в электронной форме и документации об открытом аукционе в электронной форме, по цене, предложенной победителем аукциона. Контракт с победителем аукциона должен быть заключен не позднее 20 дней со дня размещения на официальном сайте и сайте Заказчика протокола подведения итогов открытого аукциона в электронной форме (протокола рассмотрения заявок на участие в открытом аукционе в электронной форме и определения участников аукциона – в случае признания аукциона несостоявшимся). Форма контракта содержится в Приложении № 3 к документации об аукционе. Днем заключения контракта может быть день размещения на официальном сайте и сайте Заказчика протокола подведения итогов аукциона (протокола рассмотрения заявок на участие в открытом аукционе в электронной форме и определения участников аукциона – в случае признания аукциона несостоявшимся).

В случае, если только один участник закупки допущен к участию в аукционе либо если для участия в аукционе подана заявка от единственного участника закупки, соответствующая требованиям документации об аукционе, контракт заключается с таким участником по цене, не превышающей начальную (максимальную) цену контракта (цену лота), сниженную на «шаг аукциона» (5 %). Единственный участник не вправе отказаться от заключения контракта по указанной цене.

Контракт заключается путем обмена Заказчиком и победителем аукциона экземплярами контракта, подписанными электронной цифровой подписью лиц, имеющих право действовать от имени соответственно Заказчика и победителя аукциона. Обмен экземплярами контракта осуществляется посредством электронной связи между сторонами контракта. Заказчик и победитель аукциона дополнительно также подписывают экземпляр контракта на бумажном носителе. Все экземпляры контракта, заключенного в установленном порядке, признаются имеющими равную юридическую силу.

При уклонении победителя аукциона от заключения контракта Заказчик вправе обратиться в суд с иском о понуждении победителя аукциона заключить контракт.

В случае уклонения от заключения контракта одного из нескольких юридических лиц или нескольких физических лиц, в том числе нескольких индивидуальных предпринимателей, выступающих на стороне победителя аукциона (единственного участника аукциона), уклонившимся от заключения контракта считается победитель аукциона (единственный участник аукциона).

ЗАЯВКА
на участие в открытом аукционе в электронной форме № 22-13/А/эф по выбору
Поставщика на право заключения контракта на поставку мебели для нужд ФГАОУ ВПО
«Сибирский федеральный университет» (далее – аукцион, открытый аукцион в электронной
форме)

указывается фирменное наименование (наименование), сведения об организационно-правовой форме, о месте нахождения, почтовый адрес (для юридического лица или каждого из нескольких юридических лиц, выступающих на стороне одного участника закупки), фамилия, имя, отчество, паспортные данные, сведения о месте жительства (для физического лица, в том числе индивидуального предпринимателя или каждого из нескольких физических лиц, в том числе индивидуальных предпринимателей, выступающих на стороне одного участника закупки), номер контактного телефона, адрес электронной почты

Изучив соответствующую документацию об открытом аукционе в электронной форме,

указывается фирменное наименование (наименование) (для юридического лица или каждого из нескольких юридических лиц, выступающих на стороне одного участника закупки), Ф.И.О. (для физического лица, в том числе индивидуального предпринимателя или каждого из нескольких физических лиц, в том числе индивидуальных предпринимателей, выступающих на стороне одного участника закупки)

сообщает о безоговорочном согласии участвовать в аукционе на условиях, установленных в документации об аукционе (включая все приложения к ней), всех изменениях, разъяснениях документации об аукционе, Правилах закупки товаров, работ, услуг для нужд ФГАОУ ВПО «Сибирский федеральный университет» (далее – Правила), Регламентом торговой секции «Корпоративные закупки» универсальной торговой платформы «Сбербанк - АСТ» (далее - Регламент), Федеральным законом № 223-ФЗ от 18.07.2011 «О закупках товаров, работ и услуг отдельными видами юридических лиц» (далее – Закон № 223-ФЗ).

Мы ознакомлены с информацией, содержащейся в документации об открытом аукционе в электронной форме, Правилах, Регламенте, Законе № 223-ФЗ, и готовы поставить товар, выполнить работы, оказать услуги на условиях документации об открытом аукциона в электронной форме и проекта контракта.

Сведения о количественных, качественных и технических характеристиках поставляемого товара, который является предметом аукциона¹:

Наименование товара: _____.

Наименование изготовителя товара: _____.

Страна происхождения товара: _____.

Год выпуска товара: _____.

Иная информация в соответствии с требованиями Приложения №2 к документации об аукционе (Технического задания) (описание поставляемых товаров): _____.

(может быть оформлено в виде приложения к заявке)

В случае признания нашей заявки победившей в открытом аукционе в электронной форме, обязуемся подписать контракт на установленных документацией об открытом аукционе в электронной форме и проектом контракта условиях, в установленный срок.

Приложение: на _____ листах в _____ экз.

¹ В соответствии с требованиями раздела 3 документации об аукционе.

ТЕХНИЧЕСКОЕ ЗАДАНИЕ
на поставку мебели для нужд ФГАОУ ВПО «Сибирский федеральный университет» (далее – товар)

Товар должен быть новым, не бывшим в употреблении: должны отсутствовать следы естественной убыли, износа, эксплуатации товара, должен быть не восстановленным, промышленного производства, не должен иметь дефектов.

Год выпуска товара – не ранее 2012 года.

Товар должен соответствовать требованиям ГОСТ, ТУ и т.п., если соответствующие требования предусмотрены действующими нормативно-правовыми актами Российской Федерации.

Товар должен быть предназначен для использования на территории страны Заказчика (либо не запрещен к использованию на территории страны Заказчика).

Обязательно наличие сертификата соответствия поставляемого товара требованиям ГОСТ, гигиенических сертификатов, санитарно-эпидемиологических заключений и иных документов на поставляемый товар в случаях, предусмотренных действующими нормативно-правовыми актами Российской Федерации.

Конфигурация товара должна соответствовать полностью рабочей системе, не требовать дополнительного приобретения блоков или комплектующих.

Товар должен быть маркирован и транспортироваться в соответствии с требованиями ГОСТа для соответствующего вида продукции. Корпусная мебель должна соответствовать требованиям ГОСТ 16371-93 «Мебель. Общие технические условия». Мебель для сидения должна соответствовать требованиям ГОСТ 19917-93 «Мебель для сидения и лежания. Общие технические условия».

Товар должен быть упакован. Каждая единица товара должна быть упакована в гофро-короб и маркирована соответствующим образом согласно ГОСТ 66376-93. Упаковка товара должна иметь ненарушенную защиту от вскрытия, не иметь иных повреждений, должна защищать товар от загрязнения и обеспечивать сохранность товара при транспортировке и временном хранении. Упаковка товара должна отвечать требованиям безопасности жизни, здоровья и охраны окружающей среды, иметь необходимые маркировки, наклейки, пломбы, а также давать возможность определить количество содержащегося в ней товара (опись, упаковочные ярлыки или листы). При передаче товара в упаковке, не обеспечивающей возможность его хранения, Заказчик вправе отказаться от принятия товара, от оплаты товара, а если товар был оплачен, потребовать возврата уплаченной денежной суммы.

В производстве товара должны применяться следующие материалы: МДФ с ПВХ покрытием, нанесенным способом вакуумного прессования, с фасонной кромкой (плавно скошенный край). ЛДСП с антибликовым, термо и влагоустойчивым покрытием (в соответствии с требованиями ГОСТ Р 52078-2003 «Плиты древесно-стружечные, облицованные плёнками на основе терморезактивных полимеров»), текстурная бумага должна быть нанесена производственным способом с применением высокого давления и температуры, тиснение – древесные поры. Если в производстве изделия одновременно применяется ЛДСП и МДФ, цвет и текстурный рисунок этих материалов должны совпадать.



Все материалы должны быть экологически чистыми, пригодными для использования в жилых помещениях. ЛДСП и МДФ должны соответствовать требованиям Сан ПиН 2.1.2.729-99 «Полимерные и полимерсодержащие строительные материалы, изделия и конструкции. Гигиенические требования безопасности».

Задние стенки тумб должны изготавливаться из ЛДСП, задние стенки шкафов должны изготавливаться из облагороженной твёрдой древесноволокнистой плиты типа А (с декоративным печатным рисунком) в соответствии с требованиями ГОСТ 8904-81* или из древесноволокнистой плиты по ГОСТ 4598-86 с последующим лакокрасочным покрытием. Цвет и текстура задней стенки шкафов должны совпадать с цветом остальных деталей.

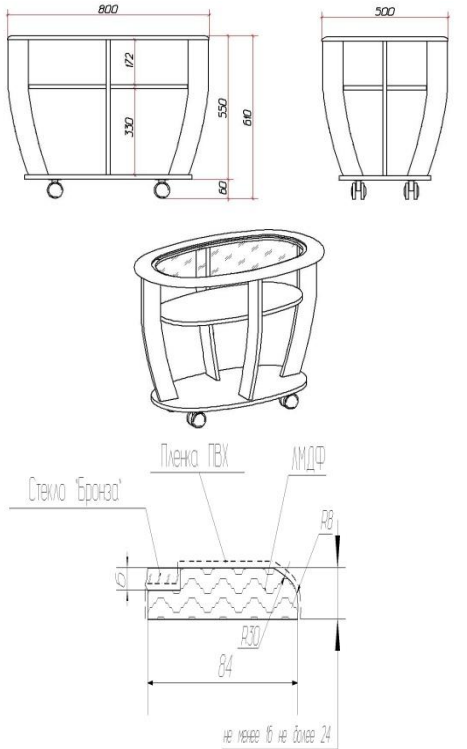

При сборке деталей мебели должна использоваться металлическая фурнитура согласно ОСТ 13 - 40 - 89 «Фурнитура мебельная. Общие технические условия». Двери должны крепиться к изделиям при помощи петли мебельной 110 градусов. Ящики в тумбах должны быть установлены на металлические роликовые направляющие неполного выдвижения. Мебель должна иметь регулируемые по высоте опоры для компенсации неровностей пола. Мебель должна быть собрана на скрытых соединениях, позволяющих многократно осуществлять сборку и демонтаж мебели без ухудшения внешнего вида и потери функциональных качеств. Эксцентрикые стяжки после сборки должны быть закрыты пластиковыми заглушками в цвет детали. На двери шкафов и фасады тумб должны устанавливаться металлические ручки-скобы.

Стеклоизделия должны соответствовать требованиям ГОСТ 6799 – 2005 «Стеклоизделия для мебели. Общие технические условия». Должно использоваться закаленное, тонированное стекло толщиной не менее 4 мм.

Таблица № 1

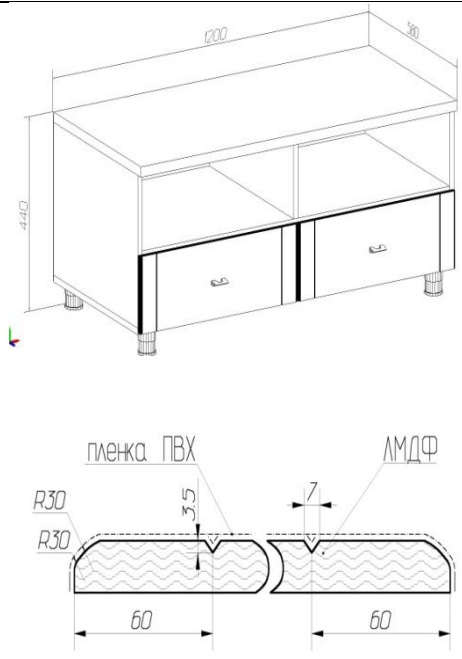
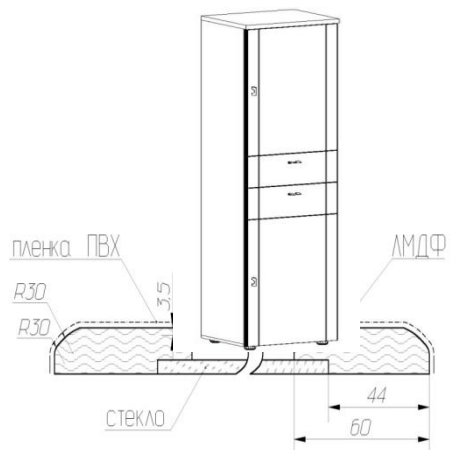
№ п/п	Наименование товара	Характеристики товара	Макет товара	Кол-во, шт.
1	Журнальный столик	<p>Габаритные размеры: длина - 800 мм, глубина - 500 мм, высота 610 мм</p> <p>Столешница стола должна иметь овальную форму, должна изготавливаться из ламинированной МДФ с фасонной кромкой (рис.1), антибликовым, термо- и влагоустойчивым покрытием, толщиной не менее 16 мм и не более 24 мм, обработанной профильными фрезами с последующим ПВХ покрытием, нанесенным способом вакуумного прессования. Каркас стола должен изготавливаться из ЛДСП с тиснением «древесные поры» или шагрень, толщиной не менее 16 мм и не более 25 мм. Все торцы деталей каркаса стола должны быть обработаны кромкой ПВХ или АБС толщиной не менее 2 мм, с повышенной свето- и износостойкостью. Кромка имитирует текстуру древесины в цвет ЛДСП. Соединение кромки ПВХ или АБС с деталью должно осуществляться производственным способом без клеевого следа. Стекло должно быть толщиной не менее 6 мм, Цвет стекла: Бронза. Цвет журнального столика: Дуб Венге.</p>	 <p>Рисунок 1. Фасонная кромка столешницы стола</p>	8
2	Набор мебели для гостиной	<p>Набор мебели для гостиной состоит из:</p> <ul style="list-style-type: none"> - Тумба для ТВ - 1 шт. - Шкаф комбинированный - 2 шт. - Полка - 2 шт. - Шкаф - 1 шт. 		
2.1	Тумба для ТВ	<p>Габаритные размеры: длина - 1200 мм, ширина - 580 мм, высота 440 мм. Топ тумбы должен изготавливаться из ЛДСП с тиснением «древесные поры» или шагрень, толщиной не менее 22 мм и не более 25 мм.</p>		8

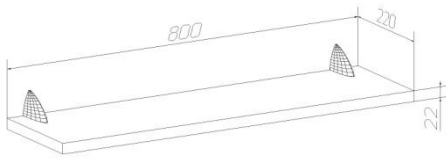
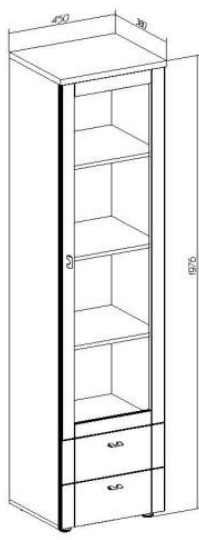
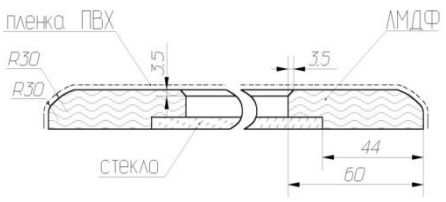
		<p>Каркас тумбы должен изготавливаться из ЛДСП с тиснением «древесные поры» или шагрень, толщиной не менее 16 мм и не более 22 мм. Кромка ПВХ или АБС должна имитировать текстуру древесины в цвет ЛДСП. Каркас тумбы должен быть обработан кромкой ПВХ или АБС толщиной не менее 0,4 мм, топ тумбы - кромкой ПВХ или АБС толщиной не менее 2 мм. Соединение кромки ПВХ или АБС с деталью должно осуществляться производственным способом без клеевого следа. Фасад тумбы должен изготавливаться из ламинированной МДФ с фасонной кромкой (рис.2), антибликовым, термо - и влагоустойчивым покрытием, толщиной не мене 16 мм, обработанной профильными фрезами с последующим, ПВХ покрытием нанесенным, способом вакуумного прессования. Цвет: Дуб Венге.</p>	 <p>Рисунок 2. Фасонная кромка фасадов шкафов и тумб</p>	
2.2	Шкаф комбинированный	<p>Габаритные размеры: ширина - 450 мм, глубина - 383 мм, высота 1976 мм. Топ шкафа должен изготавливаться из ЛДСП с тиснением «древесные поры» или шагрень, толщиной не менее 22 мм и не более 25 мм. Каркас шкафа должен изготавливаться из ЛДСП с тиснением «древесные поры» или шагрень, толщиной не менее 16 мм и не более 22 мм. Каркас шкафа должен быть обработан кромкой ПВХ или АБС толщиной не менее 0,4 мм, топ шкафа - кромкой ПВХ или АБС толщиной не менее 2 мм. Соединение кромки ПВХ или АБС с деталью должно осуществляться производственным способом без клеевого следа. Фасад шкафа изготавливается из ламинированной МДФ с фасонной кромкой (рис.3), антибликовым, термо - и влагоустойчивым покрытием, толщиной не менее 16 мм, обработанной профильными фрезами с последующим ПВХ покрытием, нанесенным способом вакуумного прессования. Цвет: Дуб Венге.</p>	 <p>Рисунок 3. Фасонная кромка фасадов шкафа</p>	16
2.3	Полка	<p>Габаритные размеры: длина - 800 мм, глубина - 220 мм, толщина 22 мм. Полка должна изготавливаться из ЛДСП с тиснением «древесные</p>		16

		<p>поры» или шагрень , толщиной не менее 22 мм и не более 25 мм. Все торцы детали обработаны кромкой ПВХ или АБС толщиной не менее 0,4 мм, с повышенной свето- и износостойкостью, имитирующие текстуру древесины, в цвет ЛДСП. Соединение кромки ПВХ или АБС с деталью должно осуществляться производственным способом без клеевого следа. Цвет: Дуб Венге.</p>		
	Шкаф	<p>Габаритные размеры: ширина - 450 мм, глубина - 383 мм, высота 1976 мм. Топ шкафа должен изготавливаться из ЛДСП с тиснением «древесные поры» или шагрень, толщиной не менее 22 мм- не более 25 мм. Каркас шкафа должен изготавливаться из ЛДСП с тиснением «древесные поры» или шагрень, толщиной не менее 16 мм и не более 22 мм. Каркас шкафа должен быть обработан кромкой ПВХ или АБС толщиной не менее 0,4 мм, топ шкафа - кромкой ПВХ или АБС толщиной не менее 2 мм. Соединение кромки ПВХ с деталью должно осуществляться производственным способом без клеевого следа. Фасад шкафа изготавливается из ламинированной МДФ с фасонной кромкой (рис.4), антибликовым, термо - и влагоустойчивым покрытием, толщиной не менее 16 мм, обработанной профильными фрезами с последующим ПВХ покрытием, нанесенным способом вакуумного прессования. Стекло толщиной не менее 4 мм. Цвет: Дуб Венге.</p>	 	8
3	Стул	<p>Габаритные размеры: ширина - 455 мм, глубина - 415 мм, высота 900 мм. Каркас стула должен изготавливаться из массива бука. Цвет каркаса Дуб Венге. Цвет и материал обивки сиденья стула: по согласованию с Заказчиком. Допустимая нагрузка: не менее 120 кг</p>		24
4	Стул	<p>Габаритные размеры: ширина - 455 мм, глубина - 415 мм, высота 900 мм. Каркас стула должен изготавливаться из массива бука.</p>		12



		<p>Цвет каркаса Клен. Цвет и материал обивки сиденья стула: по согласованию с Заказчиком. Допустимая нагрузка: не менее 120 кг</p>		
5	Стол письменный	<p>Габаритные размеры: длина – 1200 мм, глубина - 800 мм, высота 750 мм. Столешница стола должна изготавливаться из ламинированной ЛМДФ с фасонной кромкой (рис.5), антибликовым, термо- и влагоустойчивым покрытием, толщиной не менее 24 мм и не более 32 мм, обработанной профильными фрезами с последующим ПВХ покрытием, нанесенным способом вакуумного прессования. Каркас стола должен изготавливаться из ЛДСП с тиснением «древесные поры» или шагрень, толщиной не менее 22 мм и не более 25 мм. Все торцы деталей каркаса тумбы должны быть обработаны кромкой ПВХ или АБС толщиной 0,4-2 мм, с повышенной свето- и износостойкостью. Кромка ПВХ или АБС должна имитировать текстуру древесины, в цвет ЛДСП. Соединение кромки ПВХ или АБС с деталью осуществляться производственным способом без клеевого следа. Цвет: Дуб Венге.</p>		8
6	Стол письменный	<p>Габаритные размеры: длина – 1200 мм, глубина - 800 мм, высота 750 мм. Столешница стола должна изготавливаться из ламинированной ЛМДФ с фасонной кромкой (рис.6), антибликовым, термо- и влагоустойчивым покрытием, толщиной не менее 24 мм и не более 32 мм, обработанной профильными фрезами с последующим ПВХ покрытием, нанесенным способом вакуумного прессования. Каркас стола изготавливаться из ЛДСП с тиснением «древесные поры» или шагрень, толщиной не менее 22 мм и не более 25 мм. Все торцы деталей каркаса тумбы обработаны кромкой ПВХ или АБС толщиной 0,4-2 мм с повышенной свето- и износостойкостью. Кромка ПВХ или АБС имитирует текстуру</p>		6

Рисунок 5. Фасонная кромка столешницы стола

		<p>древесины, в цвет ЛДСП. Соединение кромки ПВХ или АБС с деталью должно осуществляться производственным способом без клеевого следа.</p> <p>Цвет: Клен.</p>	<p>Рисунок 6. Фасонная кромка столешницы стола</p>	
7	Туалетный столик	<p>Туалетный столик состоит из:</p> <ul style="list-style-type: none"> - Тумба большая- 1 шт. - Тумба малая - 1 шт. - Стол туалетный - 1 шт. - Зеркало настенное - 1 шт. 		
7.1	Тумба большая	<p>Габаритные размеры: ширина - 450 мм, глубина - 380 мм, высота 824 мм. Топ тумбы изготавливаться из ЛДСП с тиснением «древесные поры» или шагрень, толщиной не менее 22 мм и не более 25 мм. Торцы деталей должны быть обработаны кромкой ПВХ или АБС толщиной не менее 2 мм, с повышенной свето- и износостойкостью. Кромка должна имитировать текстуру древесины, в цвет ЛДСП. Соединение кромки ПВХ или АБС с деталью должно осуществляться производственным способом без клеевого следа. Каркас тумбы должен изготавливаться из ЛДСП с тиснением «древесные поры» или шагрень, толщиной не менее 16 мм и не более 22 мм. Все торцы деталей каркаса тумбы должны быть обработаны кромкой ПВХ или АБС толщиной не менее 0,4 мм с повышенной свето- и износостойкостью. Кромка должна имитировать текстуру древесины, в цвет ЛДСП. Соединение кромки ПВХ или АБС с деталью должно осуществляться производственным способом без клеевого следа.</p> <p>Фасад тумбы должен изготавливаться из ламинированной МДФ с фасонной кромкой (рис.7), антибликовым, термо- и влагоустойчивым покрытием,</p>	 <p>Рисунок 7. Фасонная кромка фасада тумб</p>	8

		толщиной не менее 19 мм и не более 24 мм, обработанной профильными фрезами с последующим ПВХ покрытием, нанесенным способом вакуумного прессования. Цвет: Клен.		
7.2	Тумба малая	<p>Габаритные размеры: ширина - 450 мм, глубина - 380 мм, высота 824 мм. Топ тумбы должен изготавливаться из ЛДСП с тиснением «древесные поры» или шагрень, толщиной не менее 22 мм и не более 25 мм. Торцы детали должны быть обработаны кромкой ПВХ или АБС толщиной не менее 2 мм, с повышенной свето- и износостойкостью. Кромка ПВХ или АБС должна имитировать текстуру древесины, в цвет ЛДСП. Соединение кромки ПВХ или АБС с деталью должно осуществляться производственным способом без клеевого следа. Каркас тумбы должен изготавливаться из ЛДСП с тиснением «древесные поры» или шагрень, толщиной не менее 16 мм не более 22 мм. Все торцы деталей каркаса тумбы должны быть обработаны кромкой ПВХ или АБС толщиной не менее 0,4 мм с повышенной свето- и износостойкостью. Кромка должна имитировать текстуру древесины, в цвет ЛДСП. Соединение кромки ПВХ или АБС с деталью должно осуществляться производственным способом без клеевого следа. Фасад тумбы должен изготавливаться из ламинированной МДФ с фасонной кромкой (рис.8), антибликовым, термо- и влагоустойчивым покрытием, толщиной не менее 19 мм и не более 24 мм, обработанной профильными фрезами с последующим ПВХ покрытием, нанесенным способом вакуумного прессования. Цвет: Клен.</p>	 	8
7.3	Стол туалетный	<p>Габаритные размеры: ширина - 720 мм, глубина - 380 мм, высота 824 мм. Столешница стола изготавливается из ЛДСП с тиснением «древесные поры» или шагрень, толщиной не менее 22 мм и не более 25 мм. Торцы детали должны быть обработаны кромкой ПВХ или АБС толщиной не менее 2 мм, с повышенной свето- и износостойкостью. Кромка должна имитировать текстуру древесины, в</p>		8

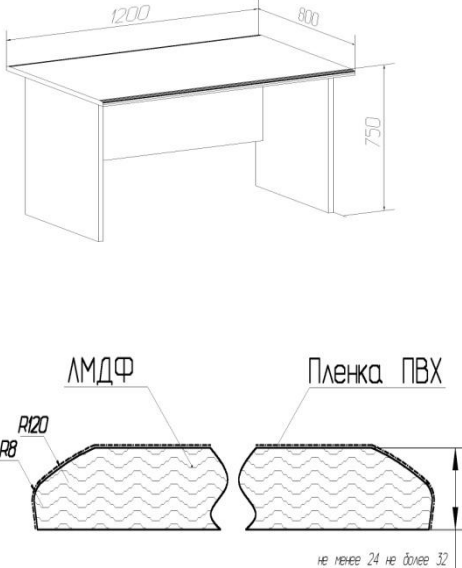
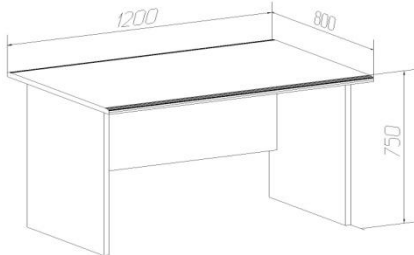
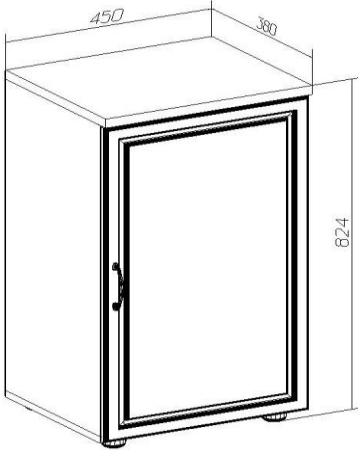
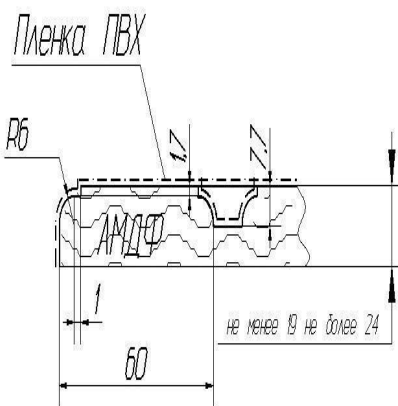
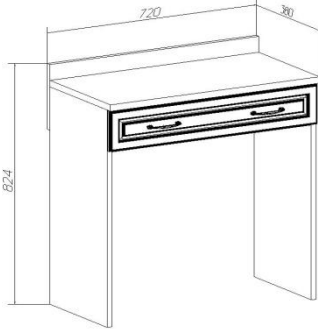
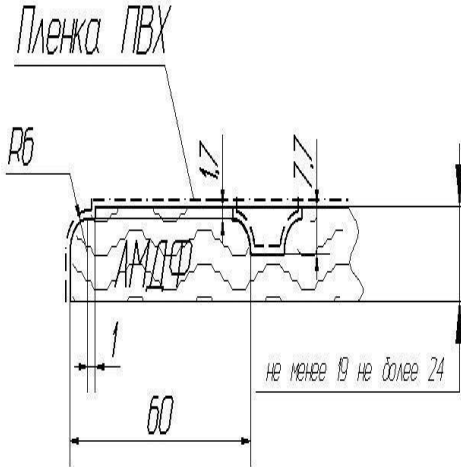
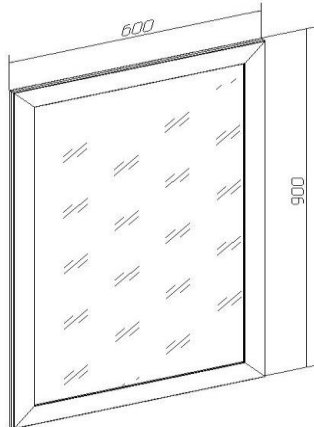
		<p>цвет ЛДСП. Соединение кромки ПВХ или АБС с деталью должно осуществляться производственным способом без клеевого следа. Каркас стола должен изготавливаться из ЛДСП с тиснением «древесные поры» или шагрень, толщиной не менее 16 мм и не более 22 мм. Все торцы деталей каркаса тумбы обработаны кромкой ПВХ или АБС толщиной не менее 0,4 мм с повышенной свето- и износостойкостью. Кромка должна имитировать текстуру древесины, в цвет ЛДСП. Соединение кромки ПВХ или АБС с деталью должно осуществляться производственным способом без клеевого следа. Фасад ящика стола должен изготавливаться из ламинированной МДФ с фасонной кромкой (рис. 9), антибликовым, термо- и влагоустойчивым покрытием, толщиной не менее 19 мм и не более 24 мм, обработанной профильными фрезами с последующим ПВХ покрытием, нанесенным способом вакуумного прессования. Цвет: Клен.</p>	 	
7.4	Зеркало настенное	<p>Габаритные размеры: ширина - 600 мм, глубина - 19 мм, высота 900 мм. Основание зеркала должно изготавливаться из профиля МДФ. Зеркало толщиной не менее 4 мм. Цвет: Клен.</p>		8
8	Кровать двойная в комплекте с ортопедической решеткой	<p>Габаритные размеры: длина 2076 мм, ширина 1690 мм, высота по головной спинке 954 мм, по ножной спинке 604 мм. Спинки кровати должны изготавливаться из ламинированной МДФ с фасонной кромкой (плавно скошенный край рис.10),</p>		14

	и матрасом	<p>антибликовым, термо - и влагоустойчивым покрытием, толщиной не менее 40 мм и не более 50 мм. На спинках кровати должна осуществляться фрезеровка. Царги и усилители кровати должны изготавливаться из ламинированной ЛДСП с антибликовым, термо - и влагоустойчивым покрытием, толщиной не менее 16 мм и не более 22 мм. Все торцы деталей каркаса кровати должны обрабатываться кромкой ПВХ или АБС с повышенной свето- и износостойкостью, толщиной не менее 0,4 мм и не более 2 мм. Кромка должна имитировать текстуру древесины в цвет ЛДСП. Соединение кромки ПВХ или АБС с деталью должно осуществляться производственным способом без клеевого следа.</p> <p>Цвет: Клен.</p> <p>Кровать должна комплектоваться ортопедической решёткой и ортопедическим матрасом.</p> <p>Ортопедическая решетка должна изготавливаться из металлического отдельно стоящего каркаса и поперечных гнуто-клееных ламелей из березового шпона, размеры спального места: длина 2000 мм, ширина 1600 мм, высота 500 мм.</p> <p>Кровать должна комплектоваться двухсторонним матрасом средней жесткости на основе независимого пружинного блока. Чехол должен быть выполнен из жаккарда. Размер матраса должен соответствовать размеру спального места: длина 2000 мм, ширина 1600 мм. Высота матраса не менее 20 см. В качестве наполнения используются:</p> <p>1-ый слой: жаккард - 0,5 см; 2-ой слой: латекс - 2 см; 3-ий слой: кокосовая койра - 1 см; 4-ый слой: блок независимых пружин высотой - 13 см, количество пружин не менее 340 шт./м.кв.; 5-ый слой: кокосовая койра - 1 см; 6-ой слой: латекс - 2 см; 7-ой слой: жаккард - 0,5 см.</p>	 <p>Рис.10. Фасонная кромка.</p> 	
9	Тумба прикроватная	<p>Габаритные размеры: ширина - 490 мм, глубина не менее - 450мм, высота не менее 440 мм. Топ тумбы должен изготавливаться из ламинированной МДФ с фасонной кромкой (плавно скошенный край рис.11), антибликовым, термо - и</p>		20

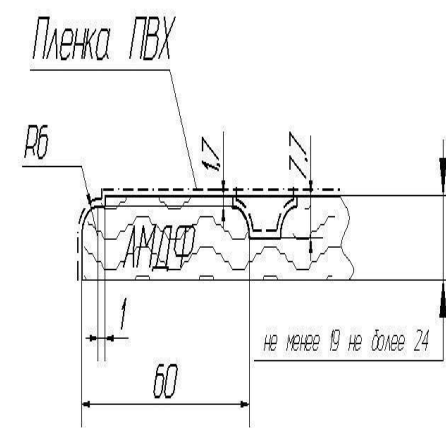
		<p>влагоустойчивым покрытием, толщиной не менее 24 мм и не более 30 мм. Каркас тумбы должен изготавливаться из ЛДСП с тиснением «древесные поры» или «шагрень», толщиной не менее 19 мм и не более 24 мм. Фасады ящиков должны изготавливаться из ламинированной МДФ с антибликовым, термо- и влагоустойчивым покрытием, толщиной не менее 19 мм и не более 24 мм. На фасадах ящиков, по периметру, должна наноситься фрезеровка рис. 12.</p> <p>Все торцы деталей каркаса тумбы должны быть обработаны кромкой ПВХ или АБС с повышенной светостойкостью. Кромка должна имитировать текстуру древесины в цвет ЛДСП. Каркас тумбы должен быть обработан кромкой толщиной не менее 0,4 мм и не более 2 мм. Соединение кромки ПВХ или АБС с деталью должно осуществляться производственным способом без клеевого следа.</p> <p>Цвет: Клен.</p> <p>Тумба должна иметь нишу, два выкатных ящика, устанавливаемых на металлические роликовые направляющие неполного выдвижения.</p> <p>На фасады выкатных ящиков тумбы должны устанавливаться металлические ручки, цвет «никель матовый».</p>	 <p>Рис. 11. Фасонная кромка топа.</p>  <p>Рис. 12. Вид фрезеровки фасада.</p>	
10	Шкаф гардеробный	<p>Габаритные размеры: ширина 900 мм, глубина 580 мм, высота 2360 мм. Топ шкафа должен изготавливаться из ламинированной МДФ с фасонной кромкой (плавно скошенный край рис.13), антибликовым, термо- и влагоустойчивым покрытием,</p>		8

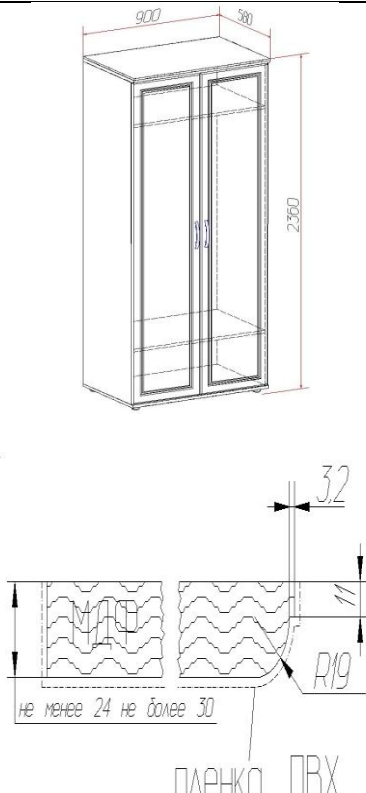
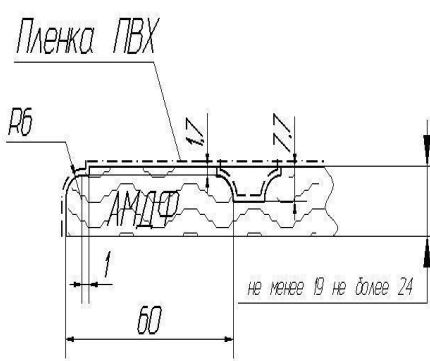

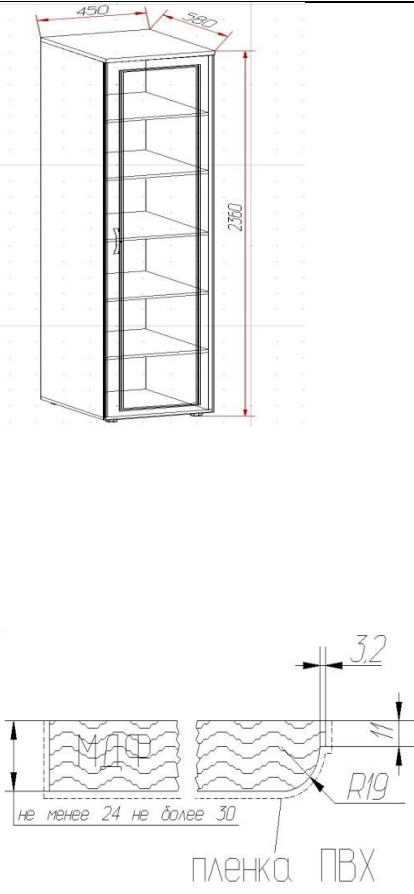
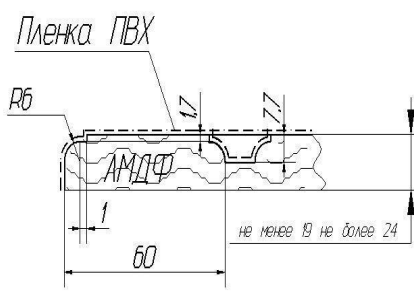
		<p>толщиной не менее 24 мм и не более 30 мм.</p> <p>Каркас шкафа должен изготавливаться из ламинированной ЛДСП с антибликовым, термо- и влагоустойчивым покрытием, толщиной не менее 16 мм и не более 22 мм.</p> <p>Двери шкафа должны изготавливаться из ламинированной МДФ с антибликовым, термо- и влагоустойчивым покрытием, толщиной не менее 19 мм и не более 24 мм. На фасадах шкафа, по периметру, наносится фрезеровка рис 14.</p> <p>Все торцы деталей каркаса шкафа должны обрабатываться кромкой ПВХ или АБС с повышенной светостойкостью, толщиной не менее 0,4 мм и не более 2 мм. Кромка имитирует текстуру древесины в цвет ЛДСП. Соединение кромки ПВХ или АБС с деталью осуществляется производственным способом без клеевого следа. На дверцы шкафа должны устанавливаться металлические ручки, цвет "никель матовый". Задняя стенка шкафа должна изготавливаться из облагороженной твердой древесноволокнистой плиты (с декоративным печатным рисунком).</p> <p>Наполнение шкафа:</p> <ul style="list-style-type: none"> -полка для головных уборов; -штанга для плечиков; -полка под обувь; <p>Шкаф должен устанавливаться на регулируемые по высоте опоры для компенсации неровностей пола.</p> <p>Цвет: Клен.</p>	 <p>Рис.13. Фасонная кромка.</p>  <p>Рис. 14. Вид фрезеровки фасада.</p>	
11	Шкаф гардеробный	<p>Габаритные размеры: ширина 450 мм, глубина 580 мм, высота 2360 мм. Топ шкафа должен изготавливаться из ламинированной МДФ с фасонной кромкой (плавно скошенный край рис.15), антибликовым, термо- и влагоустойчивым покрытием, толщиной не менее 24 мм и не более 30 мм.</p> <p>Каркас шкафа должен изготавливаться из ламинированной ЛДСП с антибликовым, термо- и влагоустойчивым покрытием, толщиной не менее 16 мм и не более</p>		8

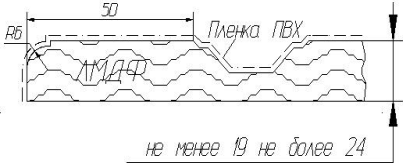
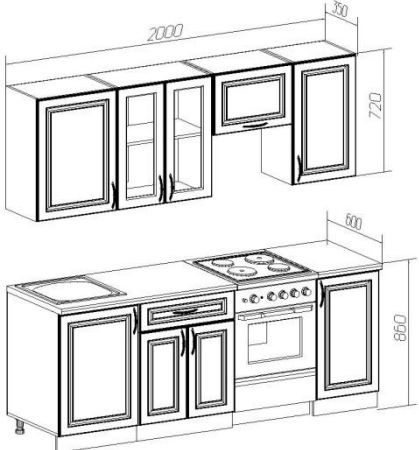
		<p>22 мм. Дверь шкафа должна изготавливаться из ламинированной МДФ с антибликовым, термо- и влагоустойчивым покрытием, толщиной не менее 19 мм и не более 24 мм. На фасаде шкафа, по периметру, наносится фрезеровка рис. 16.</p> <p>Все торцы деталей каркаса шкафа обрабатываются кромкой ПВХ или АБС с повышенной свето- и износостойкостью, толщиной не менее 0,4 мм - не более 2 мм. Кромка должна имитировать текстуру древесины в цвет ЛДСП. Соединение кромки ПВХ или АБС с деталью должно осуществляться производственным способом без клеевого следа. На дверцы шкафа должны устанавливаться металлические ручки, цвет "никель матовый". Задняя стенка шкафа должна изготавливаться из облагороженной твердой древесноволокнистой плиты (с декоративным печатным рисунком). Шкаф должен иметь одну секцию, содержащую пять полок, которые делят ее на шесть равных отделений. Цвет: Клен.</p>	 <p>Рис. 15. Фасонная кромка.</p>  <p>Рис. 16. Вид фрезеровки фасада.</p>	
12	Пуф	<p>Габаритные размеры: ширина 400 мм, глубина 400 мм, высота 450 мм. Исполнение – кожзаменитель, цвет бежевый. Хромированный металлический каркас. Допустимая нагрузка: не менее 120 кг</p>		8
13	Стол обеденный	<p>Габаритные размеры: ширина 1000 мм, глубина 700 мм, высота 750 мм. Стол должен иметь прямоугольную форму. Столешница должна изготавливаться из ламинированной МДФ толщиной не менее 16 мм и не более 25 мм, покрыта антибликовым, термо- и влагоустойчивым</p>		28

		<p>пластиком. Цвет пластика бежевый гранит. Торцы столешницы должны быть обработаны кромкой ПВХ или АБС толщиной не менее 2 мм. Соединение кромки ПВХ или АБС с деталью должно осуществляться производственным способом без клеевого следа.</p> <p>Стол устанавливается на четыре металлические регулируемые по высоте опоры для компенсации неровностей пола (рис 17). Опора должна быть окрашена стойкой полимерно-порошковой краской. Цвет опоры: хром. Опора должна регулироваться по высоте, диаметр опоры должен быть не менее 60 мм.</p>	 <p style="text-align: center;">Рис. 17. Опора регулируемая, хром.</p>	
14	Стул	<p>Габаритные размеры: ширина 360 мм, глубина 410 мм, высота 910 мм. Сиденье стула должно изготавливаться из кожзаменителя, цвет бежевый. Каркас стула - металлический, окрашен стойкой полимерно-порошковой краской, цвет белый.</p> <p>Допустимая нагрузка: не менее 120 кг</p>		78
15	Кухонный гарнитур с МДФ-фасадами	<p>Габаритные размеры кухонного гарнитура: длина 2000 мм, глубина 600 мм, высота 2200 мм. Гарнитур должен состоять из отдельных напольных тумб и верхних шкафов, соединённых между собой межсекционными стяжками. Каркасы шкафов должны изготавливаться из ламинированной ДСП с антибликовым, термо- и влагоустойчивым покрытием, толщиной не менее 16 мм и не более 22 мм. Столешницы нижних тумб должны изготавливаться из специальной ЛДСП с антибликовым, термо- и влагоустойчивым пластиковым покрытием, толщиной не менее 26 мм и не более 30 мм. По периметру столешницы должен устанавливаться пластиковый уголок со вставкой в цвет столешницы. Двери и фасады ящика шкафа должны изготавливаться из ламинированной МДФ с антибликовым, термо- и влагоустойчивым покрытием, толщиной не менее 19 мм и не более 24 мм. На фасадах шкафа, по периметру, наносится фрезеровка рис. 18.</p>	 <p style="text-align: center;">Рис. 18. Вид фрезеровки фасада.</p> 	14

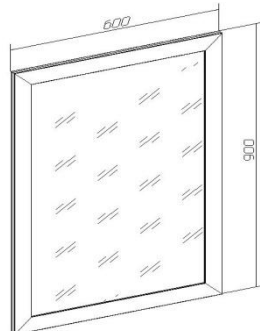
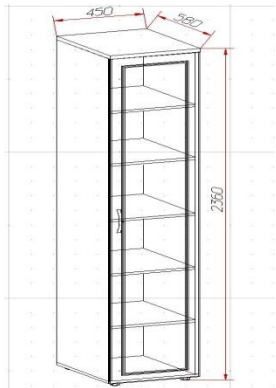
	<p>Все торцы деталей каркаса шкафа должны обрабатываться кромкой ПВХ или АБС с повышенной светостойкостью, толщиной не менее 0,4 мм и не более 2 мм. Кромка имитирует текстуру древесины в цвет ЛДСП. Соединение кромки ПВХ или АБС с деталью должно осуществляться производственным способом без клеевого следа. На дверцы шкафов должны устанавливаться металлические ручки, цвет "никель матовый". Ящики устанавливаются на металлические роликовые направляющие неполного выдвижения. Задние стенки шкафов должны быть изготовлены из облагороженной твердой древесноволокнистой плиты (с декоративным печатным рисунком). Нижняя часть кухни должна состоять из трех отдельно стоящих тумб. Габаритные размеры первой (слева-направо) тумбы: ширина 500 мм, глубина 600 мм, высота 850 мм. Тумба состоит из одного отделения, с одной навесной дверью. Тумба должна комплектоваться мойкой хромированной. Габаритные размеры второй (слева-направо) тумбы: ширина 600 мм, глубина 600 мм, высота 850 мм. Тумба состоит из отделения, с двумя навесными дверями и вкладной полкой, а также выкатного ящика под столовые приборы. Первая и вторая тумба должна иметь общую столешницу. Габаритные размеры третьей (слева-направо) тумбы: ширина 400 мм, глубина 600 мм, высота 850 мм. Тумба состоит из одного отделения, с одной навесной дверью и вкладной полкой. Напольные тумбы должны устанавливаться на регулируемые по высоте опоры для компенсации неровностей пола, к которым при помощи специальных клипс, крепится цоколь.</p> <p>Верхняя часть кухни состоит из четырёх навесных шкафов, скреплённых друг с другом межсекционными стяжками. Габаритные размеры первого и четвёртого (слева-направо) шкафов: ширина 450 мм, глубина 350 мм, высота 720 мм. Шкаф должен состоять из одного отделения с двумя вкладными полками и закрывается одной дверкой.</p>		
--	---	--	--

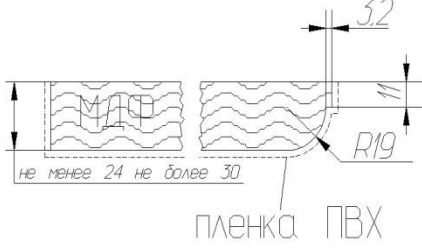
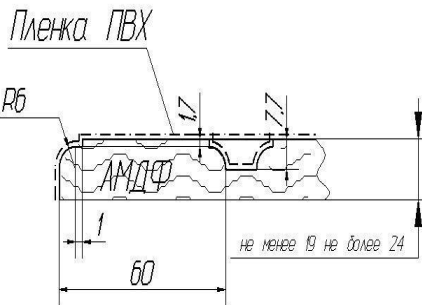
		<p>Габаритные размеры второго (слева-направо) шкафа: ширина 600 мм, глубина 350 мм, высота 720 мм. Шкаф должен состоять из одного отделения с двумя вкладными полками и закрывается стеклянными дверками в оправе, в качестве наполнения применяется тонированное стекло цвета Бронза.</p> <p>Габаритные размеры третьего (слева-направо) шкафа: ширина 500 мм, глубина 350 мм, высота 432 мм. Шкаф должен состоять из одного отделения с одной вкладной полкой и закрывается одной дверкой горизонтального крепления, в открытом положении она поддерживается при помощи газ-лифта. Навесные шкафы должны устанавливаться при помощи крепёжной полосы для навесов и универсальных регулируемых навесов для кухонных шкафов.</p> <p>Цвет: Орех Ноче Экко.</p>		
16	Зеркало настенное	<p>Габаритные размеры: ширина - 600 мм, глубина - 19 мм, высота 900 мм. Основание зеркала должно изготавливаться из профиля МДФ. Зеркало толщиной не менее 4 мм.</p> <p>Цвет: Орех Ноче Гварнери.</p>		14
17	Шкаф гардеробный	<p>Габаритные размеры: ширина 450 мм, глубина 580 мм, высота 2360 мм. Топ шкафа должен изготавливаться из ламинированной МДФ с фасонной кромкой (плавно скошенный край рис.19), антибликовым, термо- и влагоустойчивым покрытием, толщиной не менее 24 мм и не более 30 мм.</p> <p>Каркас шкафа должен изготавливаться из ламинированной ЛДСП с антибликовым, термо- и влагоустойчивым покрытием, толщиной не менее 16 мм и не более 22 мм. Дверь шкафа должна изготавливаться из ламинированной МДФ с антибликовым, термо- и влагоустойчивым покрытием, толщиной не менее 19 мм и не более 24 мм. На фасаде шкафа, по периметру, наносится фрезеровка рис. 20.</p> <p>Все торцы деталей каркаса шкафа обрабатываются кромкой ПВХ или</p>		20

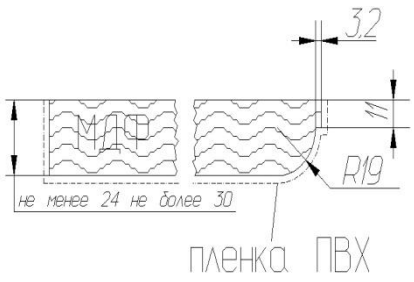
		<p>АБС с повышенной свето- и износостойкостью, толщиной не менее 0,4 мм и не более 2 мм. Кромка имитирует текстуру древесины в цвет ЛДСП. Соединение кромки ПВХ или АБС с деталью осуществляется производственным способом без клеевого следа. На дверцы шкафа устанавливаются металлические ручки, цвет "никель матовый". Задняя стенка шкафа должна изготавливаться из облагороженной твердой древесноволокнистой плиты (с декоративным печатным рисунком). Шкаф должен иметь одну секцию, содержащую пять полок, которые делят ее на шесть равных отделений. Шкаф должен устанавливаться на регулируемые по высоте опоры для компенсации неровностей пола. Цвет: Орех Ноче Экко.</p>	 <p>Рис. 19. Фасонная кромка.</p>  <p>Рис. 20. Вид фрезеровки фасада.</p>	
18	Шкаф комбинированный	<p>Габаритные размеры: ширина 900 мм, глубина 580 мм, высота 2360 мм. Топ шкафа должен изготавливаться из ламинированной МДФ с фасонной кромкой (плавно скошенный край рис.21), антибликовым, термо- и влагоустойчивым покрытием, толщиной не менее 24 мм и не более 30 мм. Каркас шкафа должен изготавливаться из ламинированной ЛДСП с антибликовым, термо- и влагоустойчивым покрытием, толщиной не менее 16 мм и не более 22 мм. Двери шкафа и фасады ящиков должны изготавливаться из ламинированной МДФ с антибликовым, термо- и влагоустойчивым покрытием, толщиной не менее 19 мм и не более 24 мм. На фасадах ящиков и дверях, по периметру должна наноситься фрезеровка (рис 22). Все торцы деталей каркаса шкафа обрабатываются кромкой ПВХ или АБС с повышенной свето- и износостойкостью, толщиной не менее 0,4 мм. Кромка имитирует текстуру древесины в цвет ЛДСП. Соединение кромки ПВХ с деталью осуществляется производственным способом без клеевого следа. На дверцы шкафа устанавливаются металлические ручки, цвет "никель матовый". Задняя</p>	  <p>Рис. 22. Вид фрезеровки фасада.</p>	14

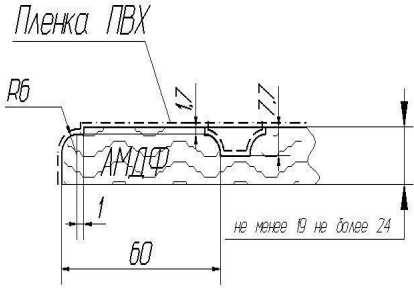
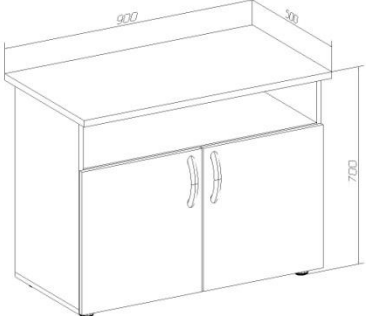
		<p>стенка шкафа изготавливается из облагороженной твердой древесноволокнистой плиты (с декоративным печатным рисунком). Шкаф должен иметь одну секцию для одежды, имеющую верхнюю полку и стационарную штангу для плечиков, а также два выкатных ящика для белья, устанавливаемых на металлические роликовые направляющие неполного выдвижения. Шкаф устанавливается на регулируемые по высоте опоры для компенсации неровностей пола. Цвет: Орех Ноче Экко.</p>	<p>Рис.21. Фасонная кромка.</p>  <p>Рис. 22. Вид фрезеровки фасада.</p>	
19	Тумба для оргтехники	<p>Габаритные размеры: длина - 900 мм, глубина - 500 мм, высота - 700 мм. Тумба должна изготавливаться из ЛДСП с тиснением «древесные поры» или «шагрень». Топ шкафа должен быть изготовлен из ламинированной ЛДСП с антибликовым, термо- и влагоустойчивым покрытием, толщиной не менее 22 мм и не более 30 мм. Каркас тумбы должен быть изготовлен из ламинированной ДСП с антибликовым, термо- и влагоустойчивым покрытием, толщиной не менее 16 и не более 22 мм. Все торцы деталей тумбы должны быть обработаны кромкой ПВХ или АБС с повышенной светостойкостью. Кромка должна имитировать текстуру древесины в цвет ЛДСП. Каркас тумбы должен быть обработан кромкой ПВХ или АБС толщиной не менее 0,4 мм и не более 2 мм, топ шкафа - кромкой толщиной не менее 2 мм. Соединение кромки ПВХ или АБС с деталью должно осуществляться производственным способом без клеевого следа. Задняя стенка шкафа изготавливается из облагороженной твердой древесноволокнистой плиты (с декоративным печатным рисунком). Цвет: Орех Ноче Гварнери. Тумба должна иметь нишу и должна закрываться двумя глухими дверьми. На дверцы шкафа устанавливаются металлические ручки-скобы, цвет «никель матовый». Тумба должна устанавливаться на регулируемые по высоте опоры для компенсации неровностей пола.</p>		14

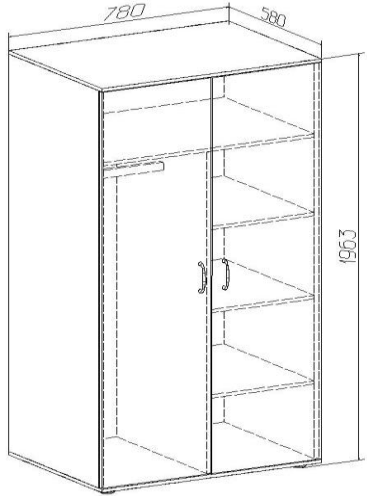
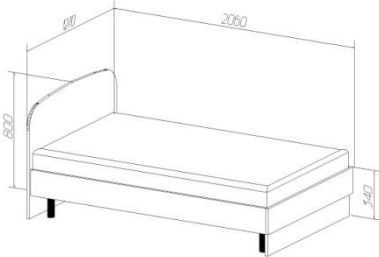

20	Шкаф гардеробный на две секции	<p>Габаритные размеры: длина - 780 мм, глубина - 580 мм, высота - 1963 мм. Шкаф должен изготавливаться из ЛДСП с тиснением «древесные поры» или «шагрень». Топ шкафа должен быть изготовлен из ламинированной ЛДСП с антибликовым, термо- и влагоустойчивым покрытием, толщиной не менее 22 мм и не более 30 мм.</p> <p>Каркас шкафа должен быть изготовлен из ламинированной ДСП с антибликовым, термо- и влагоустойчивым покрытием, толщиной не менее 16 и не более 22 мм. Все торцы деталей шкафа должны быть обработаны кромкой ПВХ или АБС с повышенной светостойкостью. Кромка должна имитировать текстуру древесины в цвет ЛДСП. Каркас шкафа должен быть обработан кромкой ПВХ или АБС толщиной не менее 0,4 мм, топ шкафа - кромкой толщиной не менее 2 мм.</p> <p>Соединение кромки ПВХ или АБС с деталью должно осуществляться производственным способом без клеевого следа. Задняя стенка шкафа изготавливается из облагороженной твердой древесноволокнистой плиты (с декоративным печатным рисунком). Цвет: Орех Ноче Гварнери.</p> <p>Шкаф должен иметь две секции, первая секция должна содержать: полку под головные уборы, стационарную штангу под плечики. Вторая секция должна содержать четыре полки, которые делят ее на пять равных отделений. На дверцы шкафа устанавливаются металлические ручки-скобы, цвет «никель матовый». Шкаф устанавливается на регулируемые по высоте опоры для компенсации неровностей пола.</p>		48
21	Кровать полуторная	<p>Габаритные размеры: длина 2060 мм, ширина 1270 мм, высота 800 мм. Кровать должна изготавливаться из ЛДСП с тиснением «древесные поры» или «шагрень». Спинки кровати должны изготавливаться из ламинированной ЛДСП с антибликовым, термо- и влагоустойчивым покрытием, толщиной не менее 22 мм и не более</p>		8

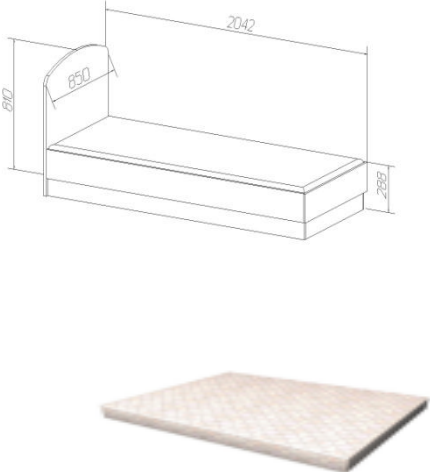
		<p>25 мм. Каркас кровати должен изготавливаться из ламинированной ЛДСП с антибликовым, термо - и влагоустойчивым покрытием, толщиной не менее 16 мм и не более 25 мм. ЛДС</p> <p>Все торцы деталей каркаса кровати должны быть обработаны кромкой ПВХ или АБС с повышенной светостойкостью и износостойкостью, каркас — кромкой ПВХ или АБС толщиной не менее 0,4 мм и не более 2 мм, спинка — кромкой ПВХ или АБС толщиной не менее 2 мм. Кромка должна имитировать текстуру древесины в цвет ЛДСП. Соединение кромки ПВХ или АБС с деталью должно осуществляться производственным способом без клеевого следа. Цвет: Орех Ноче Гварнери.</p> <p>Кровать должна комплектоваться ортопедической решёткой и ортопедическим матрасом. Ортопедическое основание должно изготавливаться из металлического отдельно стоящего каркаса и поперечных гнуто-клееных ламелей из березового шпона. Размеры спального места: длина 2000 мм, ширина 1200 мм, высота 500 мм.</p> <p>Кровать должна комплектоваться двухсторонним матрасом средней жесткости на основе независимого пружинного блока. Чехол должен быть выполнен из жаккарда. Размер матраса должен соответствовать размеру спального места: длина 2000 мм, ширина 1200 мм. Высота матраса не менее 20 см. В качестве наполнения используются:</p> <p>1-ый слой: жаккард - 0,5 см; 2-ой слой: латекс - 2 см; 3-ий слой: кокосовая койра - 1 см; 4-ый слой: блок независимых пружин высотой - 13 см, количество пружин не менее 340 шт./м.кв.; 5-ый слой: кокосовая койра - 1 см; 6-ой слой: латекс - 2 см; 7-ой слой: жаккард - 0,5 см.</p>		
22	Кровать односпальная с матрасом	<p>Габаритные размеры: длина 2042 мм, ширина 850 мм, высота 810 мм. Кровать должна изготавливаться из ЛДСП с тиснением «древесные поры» или «шагрень».</p> <p>Спинки кровати должны изготавливаться из ламинированной ЛДСП с антибликовым, термо - и влагоустойчивым покрытием,</p>		28

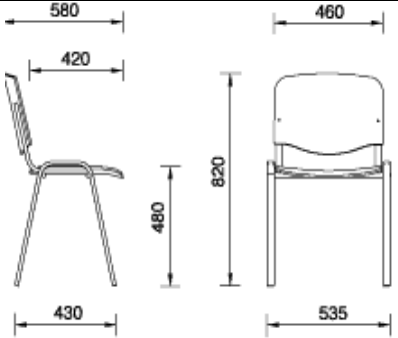
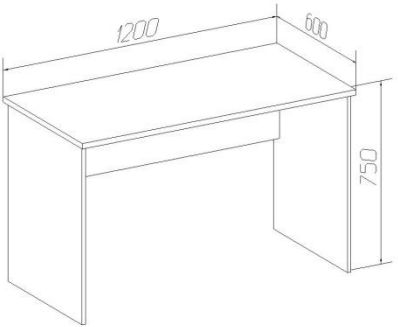
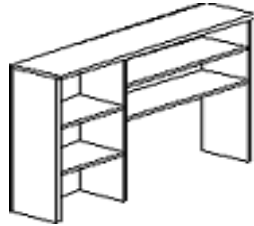
	<p>толщиной не менее 22 мм и не более 25 мм.</p> <p>Каркас кровати должен изготавливаться из ламинированной ЛДСП с антибликовым, термо - и влагоустойчивым покрытием, толщиной не менее 16 мм и не более 25 мм.</p> <p>Все торцы деталей каркаса кровати должны быть обработаны кромкой ПВХ или АБС с повышенной светостойкостью, каркас — кромкой ПВХ или АБС толщиной не менее 0,4 мм и не более 2 мм, спинка — кромкой ПВХ или АБС толщиной не менее 2 мм. Кромка имитирует текстуру древесины в цвет ЛДСП. Соединение кромки ПВХ или АБС с деталью должно осуществляться производственным способом без клеевого следа.</p> <p>Цвет: Орех Ноче Гварнери.</p> <p>Кровать должна комплектоваться ортопедическим матрасом.</p> <p>Основание кровати под матрасом должно изготавливаться из ламинированной ЛДСП с антибликовым, термо - и влагоустойчивым покрытием, толщиной не менее 16 мм и не более 25 мм.</p> <p>Размеры спального места: длина 2000 мм, ширина 800 мм, высота 500 мм.</p> <p>Кровать должна комплектоваться 2-ух сторонним матрасом средней жесткости на основе независимого пружинного блока. Чехол выполнен из жаккарда. Размер матраса должен соответствовать размеру спального места: длина 2000 мм, ширина 800 мм. Высота матраса не менее 20 см.</p> <p>В качестве наполнения используются:</p> <p>1-ый слой: жаккард - 0,5 см; 2-ой слой: латекс - 2 см; 3-ий слой: кокосовая койра - 1 см; 4-ый слой: блок независимых пружин высотой - 13 см, количество пружин не менее 340 шт/м.кв.; 5-ый слой: кокосовая койра - 1 см; 6-ой слой: латекс - 2 см; 7-ой слой: жаккард - 0,5 см.</p>		
--	--	--	--

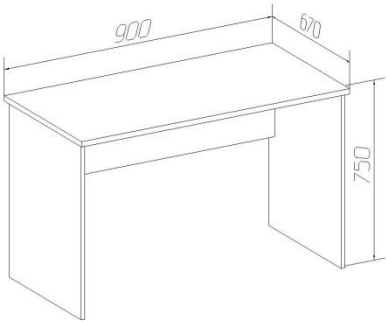
23	Стул	<p>Стул полумягкий. Габаритные размеры: ширина - 535 мм, глубина – 580 мм, высота 820 мм. На металлическом каркасе. Цвет каркаса и ткани по согласованию с Заказчиком. Задние части спинок и нижние части сидений стульев должны быть закрыты пластиковым чехлом. Крепление опор стульев должно осуществляться двухконтактной сваркой, на опорах должны быть пластмассовые заглушки. Допустимая нагрузка не менее 120 кг</p>		36
24	Стол письменный	<p>Габаритные размеры: длина – 1200 мм, глубина - 600 мм, высота 750 мм. Стол письменный должен изготавливаться из ЛДСП с тиснением «древесные поры» или «шагрень». Столешница стола должна быть изготовлена из ламинированной ДСП с антибликовым, термо- и влагоустойчивым покрытием, толщиной не менее 22 мм и не более 25 мм. Каркас стола должен быть изготовлен из ламинированной ДСП с антибликовым, термо- и влагоустойчивым покрытием, толщиной не менее 16 и не более 22 мм. Все торцы деталей стола должны быть обработаны кромкой ПВХ или АБС с повышенной свето- и износостойкостью. Кромка должна имитировать текстуру древесины в цвет ЛДСП. Каркас стола должен быть обработан кромкой толщиной не менее 0,4 мм, столешница стола - кромкой толщиной не менее 2 мм. Соединение кромки ПВХ или АБС с деталью должно осуществляться производственным способом без клеевого следа. Цвет: Орех Ноче Гварнери.</p>		20
25	Полка настольная	<p>Габаритные размеры: длина – 1200 мм, глубина – 260 мм, высота 850 мм. Полка должна изготавливаться из ЛДСП с тиснением «древесные поры» или «шагрень». Полка должна быть изготовлена из ламинированной ДСП с антибликовым, термо- и влагоустойчивым покрытием, толщиной не менее 16 мм и не более 25 мм. Все торцы деталей полки должны быть обработаны кромкой ПВХ или АБС с повышенной свето- и износостойкостью. Кромка должна</p>		20

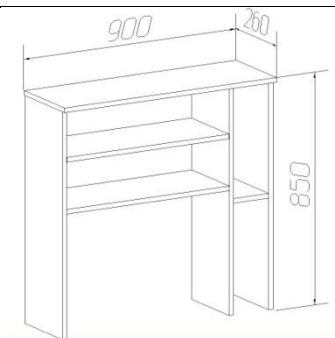
		имитировать текстуру древесины в цвет ЛДСП. Каркас полки должен быть обработан кромкой толщиной не менее 0,4 мм и не более 2 мм, Соединение кромки ПВХ или АБС с деталью должно осуществляться производственным способом без клеевого следа. Полка должна иметь две секции, первая секция должна быть длиной – 450 мм, глубиной – 260 мм, высотой 850 мм, содержать: две полки, которые делят ее на три равные отделения. Вторая секция должна быть длиной – 750 мм, глубиной – 260 мм, высотой 850 мм, содержать две полки, которые делят ее на три отделения. Цвет: Орех Ноче Гварнери.		
26	Стол письменный	Габаритные размеры: длина – 900 мм, глубина - 670 мм, высота 750 мм. Стол письменный должен изготавливаться из ЛДСП с тиснением «древесные поры» или «шагрень». Столешница стола должна быть изготовлена из ламинированной ДСП с антибликовым, термо- и влагоустойчивым покрытием, толщиной не менее 22 мм и не более 25 мм. Каркас стола должен быть изготовлен из ламинированной ДСП с антибликовым, термо- и влагоустойчивым покрытием, толщиной не менее 16 и не более 22 мм. Все торцы деталей стола должны быть обработаны кромкой ПВХ или АБС с повышенной свето- и износостойкостью. Кромка должна имитировать текстуру древесины в цвет ЛДСП. Каркас стола должен быть обработан кромкой толщиной не менее 0,4 мм, столешница стола - кромкой толщиной не менее 2 мм. Соединение кромки ПВХ или АБС с деталью должно осуществляться производственным способом без клеевого следа. Цвет: Орех Ноче Гварнери.		16
27	Полка настольная	Габаритные размеры: длина – 900 мм, глубина – 260 мм, высота 850 мм. Полка должна изготавливаться из ЛДСП с тиснением «древесные поры» или «шагрень». Полка должна быть изготовлена из ламинированной ДСП с антибликовым, термо- и влагоустойчивым покрытием, толщиной не менее 16 мм и не более 25 мм. Все торцы деталей полки		16

		<p>должны быть обработаны кромкой ПВХ или АБС с повышенной светостойкостью. Кромка должна имитировать текстуру древесины в цвет ЛДСП. Каркас полки должен быть обработан кромкой толщиной не менее 0,4 мм и не более 2 мм, Соединение кромки ПВХ или АБС с деталью должно осуществляться производственным способом без клеевого следа. Полка должна иметь две секции, первая секция должна быть длиной – 300 мм, глубиной - 260 мм, высотой 850 мм, содержать: 2 полки, которые делят ее на три равные отделения. Вторая секция должна быть длиной – 600 мм, глубиной – 260 мм, высотой 850 мм, содержать: 2 полки, которые делят ее на три отделения.</p> <p>Цвет: Орех Ноче Гварнери.</p>		
28	Тумба прикроватная	<p>Габаритные размеры: ширина - 450 мм, глубина - 380 мм, высота - 440 мм. Тумба должна изготавливаться из ЛДСП с тиснением «древесные поры» или «шагрень».</p> <p>Топ тумбы должен быть изготовлен из ламинированной ЛДСП с антибликовым, термо- и влагоустойчивым покрытием, толщиной не менее 22 мм и не более 25 мм. Каркас тумбы должен быть изготовлен из ламинированной ЛДСП с антибликовым, термо- и влагоустойчивым покрытием, толщиной не менее 16 и не более 22 мм. Все торцы деталей тумбы должны быть обработаны кромкой ПВХ или АБС с повышенной светостойкостью. Кромка должна имитировать текстуру древесины в цвет ЛДСП. Каркас тумбы должен быть обработан кромкой толщиной не менее 0,4 мм, топ тумбы - кромкой толщиной не менее 2 мм. Соединение кромки ПВХ или АБС с деталью должно осуществляться производственным способом без клеевого следа.</p> <p>Цвет: Орех Ноче Гварнери.</p> <p>Тумба должна иметь два выкатных ящика, устанавливаемых на металлические роликовые направляющие неполного выдвижения.</p> <p>На фасады выкатных ящиков тумбы должны устанавливаться металлические ручки, цвет «никель матовый».</p>		20

		Тумба должна устанавливаться на регулируемые по высоте опоры для компенсации неровностей пола.		
29	Кухонный гарнитур с ЛДСП-фасадами	<p>Габаритные размеры кухонного гарнитура: длина 2000 мм, глубина 600 мм, высота 2200 мм. Гарнитур должен изготавливаться из ЛДСП с тиснением «древесные поры» или «шагрень». Гарнитур должен состоять из отдельных напольных тумб и верхних шкафов, соединённых между собой межсекционными стяжками. Каркасы шкафов должен изготавливаться из ламинированной ДСП с антибликовым, термо- и влагоустойчивым покрытием, толщиной не менее 16 мм и не более 22 мм. Столешницы нижних тумб должны изготавливаться из специальной ЛДСП с антибликовым, термо- и влагоустойчивым пластиковым покрытием, толщиной не менее 26 мм и не более 30 мм. По периметру столешницы должен устанавливаться пластиковый уголок со вставкой в цвет столешницы. Двери и фасады ящика шкафа изготавливаются из ламинированной ЛДСП с антибликовым, термо- и влагоустойчивым покрытием, толщиной не менее 16 мм и не более 22 мм.</p> <p>Все торцы деталей каркаса шкафа обрабатываются кромкой ПВХ или АБС с повышенной свето- и износостойкостью, толщиной не менее 0,4 мм и не более 2 мм. Кромка имитирует текстуру древесины в цвет ЛДСП. Соединение кромки ПВХ или АБС с деталью осуществляется производственным способом без клеевого следа. На дверцы шкафов должны быть установлены металлические ручки, цвет "никель матовый". Ящики должны быть установлены на металлические роликовые направляющие неполного выдвижения. Задние стенки шкафов должны быть изготовлены из облагороженной твердой древесноволокнистой плиты (с декоративным печатным рисунком). Нижняя часть кухни должна состоять из трех отдельно стоящих тумб. Габаритные размеры первой (слева-направо) тумбы: ширина 500 мм, глубина 600 мм, высота 850 мм.</p>		14

	<p>Тумба состоит из одного отделения, с одной навесной дверью. Тумба должна комплектоваться мойкой хромированной. Габаритные размеры второй (слева-направо) тумбы: ширина 600 мм, глубина 600 мм, высота 850 мм. Тумба должна состоять из отделения, с двумя навесными дверями и вкладной полкой, а также выкатного ящика под столовые приборы. Первая и вторая тумба должна иметь общую столешницу. Габаритные размеры третий (слева-направо) тумбы: ширина 400 мм, глубина 600 мм, высота 850 мм. Тумба должна состоять из одного отделения, с одной навесной дверью и вкладной полкой. Напольные тумбы должны устанавливаться на регулируемые по высоте опоры для компенсации неровностей пола, к которым при помощи специальных клипс, крепится цоколь.</p> <p>Верхняя часть кухни состоит из четырёх навесных шкафов, скреплённых друг с другом межсекционными стяжками. Габаритные размеры первого и четвёртого (слева-направо) шкафов: ширина 450 мм, глубина 350 мм, высота 720 мм. Шкаф должен состоять из одного отделения с двумя вкладными полками и закрывается одной дверкой. Габаритные размеры второго (слева-направо) шкафа: ширина 600 мм, глубина 350 мм, высота 720 мм. Шкаф должен состоять из одного отделения с двумя вкладными полками и закрывается стеклянными дверками в оправе, в качестве наполнения применяется тонированное стекло цвета Бронза. Габаритные размеры третьего (слева-направо) шкафа: ширина 500 мм, глубина 350 мм, высота 432 мм. Шкаф должен состоять из одного отделения с одной вкладной полкой и закрываться одной дверкой горизонтального крепления, в открытом положении она поддерживается при помощи газ-лифта. Навесные шкафы должны устанавливаться при помощи крепёжной полосы для навесов и универсальных регулируемых навесов для кухонных шкафов. Высота навески кухонных шкафов должна составлять не менее 500 и не</p>		
--	---	--	--

		более 650 мм от уровня столешниц нижних тумб. Цвет: Орех Ноче Гварнери.		
30	Шкаф для верхней одежды	<p>Габаритные размеры: ширина 1100 мм, глубина 353 мм, высота 1947 мм.</p> <p>Шкаф должен изготавливаться из ЛДСП с тиснением «древесные поры» или «шагрень».</p> <p>Топ шкафа должен изготавливаться из ламинированной ДСП с антибликовым, термо — и влагоустойчивым покрытием, толщиной не менее 22 мм и не более 25 мм.</p> <p>Каркас и двери шкафа должны изготавливаться из ламинированной ЛДСП с антибликовым, термо - и влагоустойчивым покрытием, толщиной не менее 16 мм.</p> <p>Все торцы деталей шкафа обрабатываются кромкой ПВХ или АБС с повышенной свето- и износостойкостью. Кромка имитирует текстуру древесины в цвет ЛДСП. Каркас шкафа обрабатывается кромкой толщиной не менее 0,4 мм, топ шкафа - кромкой толщиной не менее 2 мм. Соединение кромки ПВХ с деталью осуществляется производственным способом без клеевого следа.</p> <p>На двери шкафа и выкатных ящиков устанавливаются металлические ручки-скобы, цвет "никель матовый".</p> <p>Задняя стенка шкафа изготавливается из облагороженной твердой древесноволокнистой плиты (с декоративным печатным рисунком).</p> <p>Наполнение левой части шкафа:</p> <ul style="list-style-type: none"> - полка для головных уборов; - стационарное выдвижное вешало для плечиков. <p>Левая часть должна закрываться дверьми глухими.</p> <p>Наполнение правой части шкафа:</p> <ul style="list-style-type: none"> - секция под головные уборы; - два выкатных ящика, которые устанавливаются на металлические роликовые направляющие неполного выдвижения; - два крючка. <p>Шкаф должен устанавливаться на регулируемые по высоте опоры для компенсации неровностей пола.</p> <p>Цвет: Орех Ноче Гварнери.</p>		14

31	Диван	<p>Габаритные размеры: длина 1880 мм, глубина 860 мм, высота 900 мм.</p> <p>В качестве обивочного материала должен использоваться кожзаменитель, цвет по согласованию с Заказчиком.</p> <p>Механизм трансформации - «Книжка».</p> <p>Каркас должен состоять из соснового бруса 11 % влажности, фанеры, ДСП и ДВП. Сиденья должны быть снабжены стальными плоскими пружинами (толщиной не менее 3.5 мм). Все элементы каркаса должны быть склеены клеем ПВА и закреплены металлическими скобами.</p> <p>На спинках должны использоваться эластичные мебельные ленты, обладающие 90%-м коэффициентом удлинения.</p> <p>Должен применяться 2-х слойный ППУ. Верхний слой (плотность — не менее 25 кг/м³), нижний (плотность – не менее 35 кг/м³).</p> <p>Деревянные детали каркаса дополнительно должны оклеиваться поролоном.</p> <p>Диван должен иметь опоры для компенсации неровностей пола.</p>		9
32	Кресло	<p>Габаритные размеры: длина 1100 мм, глубина 830 мм, высота 900 мм.</p> <p>В качестве обивочного материала используется кожзаменитель, цвет по согласованию с Заказчиком. Без механизма трансформации.</p> <p>Каркас должен состоять из соснового бруса 11 % влажности, фанеры, ДСП и ДВП. Сиденья снабжены стальными плоскими пружинами (толщиной не менее 3.5 мм). Все элементы каркаса должны быть склеены клеем ПВА и закреплены металлическими скобами.</p> <p>На спинках должны использоваться эластичные мебельные ленты, обладающие 90%-м коэффициентом удлинения.</p> <p>Должен применяться 2-х слойный ППУ. Верхний слой (плотность — не менее 25 кг/м³), нижний (плотность – не менее 35 кг/м³).</p> <p>Деревянные детали каркаса дополнительно должны оклеиваются поролоном.</p> <p>Деревянные детали каркаса дополнительно должны оклеиваться поролоном. Кресло должно иметь опоры для компенсации неровностей</p>		16

33	Кухонный гарнитур с МДФ-фасадами	<p>пола.</p> <p>Габаритные размеры кухонного гарнитура: длина 2000 мм, глубина 600 мм, высота 2200 мм. Гарнитур должен состоять из отдельных напольных тумб и верхних шкафов, соединённых между собой межсекционными стяжками. Каркасы шкафов должны изготавливаться из ламинированной ДСП с антибликовым, термо- и влагоустойчивым покрытием, толщиной не менее 16 мм и не более 22 мм. Столешницы нижних тумб должны изготавливаться из специальной ЛДСП с антибликовым, термо- и влагоустойчивым пластиковым покрытием, толщиной не менее 26 мм и не более 30 мм. По периметру столешницы должен устанавливаться пластиковый уголок со вставкой в цвет столешницы. Двери и фасады ящика шкафа должны изготавливаться из ламинированной МДФ с антибликовым, термо- и влагоустойчивым покрытием, толщиной не менее 19 мм и не более 24 мм. На фасадах шкафа, по периметру, наносится фрезеровка рис 23. Все торцы деталей каркаса шкафа обрабатываются кромкой ПВХ или АБС с повышенной светостойкостью, толщиной не менее 0,4 мм и не более 2 мм. Кромка должна имитировать текстуру древесины в цвет ЛДСП. Соединение кромки ПВХ или АБС с деталью осуществляется производственным способом без клеевого следа. На дверцы шкафов должны устанавливаться металлические ручки, цвет "никель матовый". Ящики должны устанавливаться на металлические роликовые направляющие неполного выдвижения. Задние стенки шкафов должны изготавливаться из облагороженной твердой древесноволокнистой плиты (с декоративным печатным рисунком). Нижняя часть кухни должна состоять из трех отдельно стоящих тумб. Габаритные размеры первой (слева-направо) тумбы: ширина 500 мм, глубина 600 мм, высота 850 мм. Тумба должна состоять из одного отделения, с одной навесной дверью. Тумба должна комплектоваться</p>	 <p>Рис. 23. Вид фрезеровки фасада.</p>	1
----	----------------------------------	---	---	---

	<p>мойкой хромированной. Габаритные размеры второй (слева-направо) тумбы: ширина 600 мм, глубина 600 мм, высота 850 мм. Тумба должна состоять из отделения, с двумя навесными дверями и вкладной полкой, а также выкатного ящика под столовые приборы. Первая и вторая тумба должны иметь общую столешницу. Габаритные размеры третьей (слева-направо) тумбы: ширина 400 мм, глубина 600 мм, высота 850 мм. Тумба должна состоять из одного отделения, с одной навесной дверью и вкладной полкой. Напольные тумбы должны устанавливаться на регулируемые по высоте опоры для компенсации неровностей пола, к которым при помощи специальных клипс, крепится цоколь.</p> <p>Верхняя часть кухни должна состоять из четырёх навесных шкафов, скреплённых друг с другом межсекционными стяжками. Габаритные размеры первого и четвёртого (слева-направо) шкафов: ширина 450 мм, глубина 350 мм, высота 720 мм. Шкаф должен состоять из одного отделения с двумя вкладными полками и закрывается одной дверкой. Габаритные размеры второго (слева-направо) шкафа: ширина 600 мм, глубина 350 мм, высота 720 мм. Шкаф должен состоять из одного отделения с двумя вкладными полками и закрываться стеклянными дверками в оправе, в качестве наполнения должно применяться тонированное стекло цвета «Бронза». Габаритные размеры третьего (слева-направо) шкафа: ширина 500 мм, глубина 350 мм, высота 432 мм. Шкаф должен состоять из одного отделения с одной вкладной полкой и закрываться одной дверкой горизонтального крепления, в открытом положении она поддерживается при помощи газ-лифта. Навесные шкафы устанавливаются при помощи крепёжной полосы для навесов и универсальных регулируемых навесов для кухонных шкафов.</p> <p>Цвет: Дуб Венге.</p>		
--	--	--	--

В случае указания в Техническом задании характеристик товара (габаритов, размеров, массы (веса) или иных характеристик), возможно предоставление товара, характеристики которого отличаются от указанных не более, чем на 3% (то есть «номинальные габариты, размеры, масса (вес) или иные характеристики ± 3%»), если иной процент отклонения от характеристик товара

(габаритов, размеров, массы (веса) или иных характеристик) не указан в настоящем Техническом задании.

В случае предложения эквивалента (иных габаритов, размеров, массы (веса) или других характеристик) в заявке указываются данные по предлагаемому товару - эквиваленту (иным габаритам, размерам, массе (весу) или другим характеристикам).

При описании поставляемого товара не допускаются указания «не более», «не менее», «ориентировочно», «примерно», «≈», «±» «/» и иные тому подобные указания.

КОНТРАКТ № 22/2013-ау/А/эф
на поставку мебели для нужд ФГАОУ ВПО «Сибирский федеральный университет»

г. Красноярск

«___» _____ 2013 года

Федеральное государственное автономное образовательное учреждение высшего профессионального образования «Сибирский федеральный университет», именуемое в дальнейшем «Заказчик», в лице ректора Ваганова Евгения Александровича, действующего на основании Устава, с одной стороны, и

победитель открытого аукциона в электронной форме (далее – аукцион, открытый аукцион в электронной форме) (протокол от __.__.2013) –

_____, именуем ___ в дальнейшем «Поставщик», в лице

(указывается должность (без сокращений))

(указывается фамилия, имя, отчество (без сокращений))

действующ _____ на _____ основании

(указываются данные документа, подтверждающего полномочия)

с другой стороны, вместе именуемые – «Стороны», заключили настоящий контракт (далее – контракт) о нижеследующем*:

1. Предмет контракта

1.1. Поставщик поставляет мебель для нужд ФГАОУ ВПО «Сибирский федеральный университет» (далее по тексту – товар), а Заказчик оплачивает соответствующий товар на условиях, указанных в настоящем контракте.

Наименование, характеристики и количество поставляемого товара указываются в Приложении №1 (Техническое задание), в Приложении №2 (Спецификация) к настоящему контракту, являющимися его неотъемлемыми частями.

При исполнении обязательств по настоящему контракту Поставщик обязуется не нарушать имущественные и неимущественные права Заказчика и других лиц.

Поставщик гарантирует, что товар передается свободным от прав третьих лиц и не является предметом залога, ареста или иного обременения.

Риск случайной гибели или случайного повреждения товара до передачи его Заказчику лежит на Поставщике.

1.2. К поставляемому товару Поставщик прилагает следующие документы:

1.3. Срок предоставления гарантии качества товара: не менее 18 месяцев с момента поставки товара, выполнения всех необходимых работ и подписания сторонами соответствующих актов.

Сервисное (гарантийное) обслуживание товара осуществляется в течение гарантийного срока Поставщиком своими силами и за счет своих средств.

Сервисное (гарантийное) обслуживание должно осуществляться по месту нахождения товара. В случае необходимости доставки товара в сервисный центр Поставщика, обязанность по организации и оплате доставки возлагается на Поставщика.

2. Цена контракта и порядок расчетов

2.1. Цена контракта составляет _____ (_____) рублей, в том числе НДС _____ (_____) / НДС не облагается.

Цена указана с учетом стоимости товара, расходов на перевозку товара к месту поставки, разгрузку, перемещение до места установки, указанного Заказчиком, расходов на сборку, установку, выполнение всех необходимых работ, расходов на страхование, на уплату налогов, таможенных пошлин, сборов и других обязательных платежей, иных необходимых (прочих) расходов..

2.2. Оплата осуществляется в виде безналичного перечисления в следующем порядке: по факту поставки товара, в течение 10 банковских дней с момента поставки товара, выполнения всех

необходимых работ и подписания соответствующих актов на основании предоставляемых Поставщиком Заказчику платежных документов (счета (счета-фактуры), товарной накладной).

3. Место, условия и срок поставки товара

3.1. Место поставки товара: г. Красноярск, пр. Свободный, 76 «Ж».

3.2. Срок поставки товара: в течение 30 (тридцати) календарных дней с момента заключения контракта.

Поставка предусматривает доставку товара до места поставки, разгрузку, перемещение до места установки, указанного Заказчиком, сборку, установку, выполнение всех необходимых работ силами Поставщика. Товар считается доставленным с момента поставки товара и подписания сторонами соответствующих актов.

3.3 Вместе с поставляемым товаром Поставщик обязан предоставить Заказчику сертификаты соответствия поставляемого товара требованиям ГОСТ, гигиенические сертификаты, санитарно-эпидемиологические заключения и иные документы на поставляемый товар в соответствии с требованиями, установленными действующими нормативно-правовыми актами Российской Федерации.

4. Обязанности Сторон

4.1. Поставщик обязуется:

4.1.1. осуществить доставку товара надлежащего качества, в соответствующем количестве, по указанному в п. 3.1. адресу, в срок, указанный в п. 3.2 настоящего контракта;

4.1.2. обеспечить контроль за доставкой товара;

4.1.3. осуществить разгрузку товара, перемещение товара до указанного Заказчиком места установки;

4.1.4. передать Заказчику спецификацию, документы, указанные в пунктах 1.3, 2.2, 3.3 настоящего контракта (в том числе, счет-фактуру на отгруженный товар, оформленную в соответствии с действующими нормативными правовыми актами Российской Федерации);

4.1.5. осуществить сборку и установку товара в месте, указанном Заказчиком;

4.1.6. надлежащим образом выполнить иные обязанности, предусмотренные настоящим контрактом.

4.2. Заказчик обязуется осуществить приемку своевременно доставленного товара по количеству и качеству и произвести оплату товара.

В случае просрочки исполнения Поставщиком обязательств, предусмотренных п.п. 4.1.1-4.1.4 настоящего контракта, Заказчик вправе в одностороннем порядке отказаться от приемки товара и его оплаты, направив Поставщику письменное уведомление. Заказчик считается отказавшимся от приемки товара и его оплаты с момента направления Поставщику соответствующего уведомления.

4.3. Заказчик осуществляет приемку товара по количеству и качеству. Порядок приемки продукции Заказчиком по количеству и качеству регулируется Инструкцией о порядке приемки продукции производственно-технического назначения и товаров народного потребления по количеству (утверждена Постановлением Госарбитража СССР от 15.06.1965 № П-6) и Инструкцией о порядке приемки продукции производственно-технического назначения и товаров народного потребления по качеству (утверждена. Постановлением Госарбитража СССР от 25.04.1966 № П-7).

Приемка товара по количеству и качеству организуется исключительно Управлением логистики и размещения заказа ФГАОУ ВПО «Сибирский федеральный университет» в рабочие дни с 9-00 до 17-00 (время красноярское (MSK+4)).

Иные структурные подразделения ФГАОУ ВПО «Сибирский федеральный университет» (институты, факультеты, кафедры, лаборатории и т.д.) не вправе осуществлять приемку товара. При приемке товара Поставщик обязан удостовериться в полномочиях лица, осуществляющего приемку.

4.4. Поставщик несет ответственность за строгое соблюдение правил приемки товара, установленных контрактом. При нарушении правил приемки товара Поставщиком, обязанность по поставке товара считается неисполненной.

4.5. По факту поставки при условии выполнения Поставщиком обязанностей, предусмотренных п. 4.1.1 – п. 4.1.4 настоящего контракта, оформляется двусторонний акт приема-передачи товара, по выполнению обязанностей, предусмотренных п. 4.1.5, - двусторонний акт приемки выполненных работ, которые подписываются Сторонами и скрепляются печатями.

4.6. Право собственности на товар переходит к Заказчику со дня его доставки и подписания соответствующего акта приема-передачи товара.

5. Объем предоставления гарантии качества товара и ответственность Сторон

5.1. Стороны несут ответственность за неисполнение или ненадлежащее исполнение своих

обязательств в соответствии с действующими нормативно-правовыми актами Российской Федерации.

5.2. При обнаружении недостатков товара либо товара несоответствующего качества Заказчик вправе потребовать от Поставщика:

-безвозмездное устранение недостатков товара, дефектов упаковки в течение не более 2 (двух) календарных дней с момента заявления Заказчиком соответствующего требования;

-возмещение понесенных Заказчиком расходов по исправлению недостатков своими силами или силами третьих лиц в течение не более 2 (двух) календарных дней с момента заявления Заказчиком соответствующего требования;

-замена товара ненадлежащего качества на товар надлежащего качества в течение не более 2 (двух) календарных дней с момента заявления Заказчиком соответствующего требования.

Срок службы поставляемого товара должен составлять не менее 5 (пяти) лет с момента поставки товара (партии товара), выполнения всех необходимых работ и подписания сторонами соответствующих актов.

В пределах срока службы товара Заказчик вправе требовать у Поставщика восстановления работоспособности товара, в том числе, замены неисправных комплектующих товара (при необходимости), в течение установленного Заказчиком в соответствующем требовании срока (при условии соблюдения Заказчиком условий эксплуатации товара, установленных производителем).

5.3. В случае передачи некомплектного товара Заказчик вправе по своему выбору:

- потребовать от Поставщика доукомплектования товара в разумный срок;

- потребовать замены некомплектного товара на комплектный;

- отказаться от исполнения контракта и потребовать возврата уплаченной денежной суммы.

5.4. В случае просрочки исполнения Поставщиком обязательства по поставке товара (партии товара), Поставщик обязан уплатить Заказчику пени в момент востребования. Пеня начисляется за каждый день просрочки исполнения обязательства, начиная со дня, следующего после дня истечения установленного настоящим контрактом срока исполнения обязательства. Размер пени составляет одну десятую процента от цены контракта. Поставщик освобождается от уплаты пени, если докажет, что просрочка исполнения указанного обязательства произошла вследствие непреодолимой силы или по вине Заказчика.

5.5. В случае, если поставка товара осуществлена Поставщиком с отступлением от условий контракта, в том числе, Приложений к нему, иным, чем просрочка исполнения, Поставщик обязан уплатить Заказчику штрафную неустойку в размере 3 (трех) процентов цены контракта вне зависимости от того, были ли поставленные товары приняты Заказчиком, в момент востребования. В случае, если отступление от условий контракта повлекло причинение ущерба имуществу Заказчика, ущерб возмещается Заказчику в полном объеме вне зависимости от уплаченной неустойки. Акт об оценке причиненного ущерба составляет Заказчик.

5.6. В случае просрочки исполнения Заказчиком обязательств, предусмотренных контрактом, другая сторона вправе потребовать уплаты пени. Пеня начисляется за каждый день просрочки исполнения обязательства, предусмотренного контрактом, начиная со дня, следующего после дня истечения установленного контрактом срока исполнения обязательства. Размер такой пени составляет одну трехсотую действующей на день уплаты пени ставки рефинансирования Центрального банка Российской Федерации от стоимости неисполненного (ненадлежащим образом исполненного) обязательства. Заказчик освобождается от уплаты пени, если докажет, что просрочка исполнения указанного обязательства произошла вследствие непреодолимой силы или по вине другой стороны.

5.7. Уплата пени не освобождает нарушившую условия контракта Сторону от исполнения взятых на себя обязательств.

5.8. В случае, если на стороне Поставщика выступает несколько юридических лиц или несколько физических лиц, в том числе несколько индивидуальных предпринимателей, то такие лица несут перед Заказчиком солидарную ответственность.

6. Непреодолимая сила

6.1. Ни одна из Сторон не несет ответственность перед другой Стороной за неисполнение или ненадлежащее исполнение обязательств по настоящему контракту, обусловленное обстоятельствами, возникшими помимо воли и желания Сторон, и которые нельзя предвидеть или избежать, включая объявленную или фактическую войну, гражданские волнения, эпидемии, блокаду, землетрясения, наводнения, пожары и другие стихийные бедствия, акты органов государственной власти, имеющие влияние на исполнение обязательств по контракту.

6.2. В случае наступления указанных в пункте 6.1. настоящего контракта обстоятельств, при условии надлежащего сообщения о них, срок исполнения обязательств по контракту продлевается на период, соразмерный сроку действия наступившего обстоятельства и разумному сроку для устранения его последствий.

6.3. Сторона, для которой стало невозможным исполнение обязательств, должна в течение десяти дней в письменном виде уведомить другую Сторону о начале, предполагаемом времени действия и прекращении указанных обстоятельств.

6.4. Свидетельство, выданное соответствующим компетентным органом, является достаточным подтверждением наличия и продолжительности действия непреодолимой силы.

6.5. Если невозможность полного или частичного исполнения обязательств будет существовать в течение более одного месяца, то любая из Сторон имеет право расторгнуть контракт полностью или частично без обязательств возместить возможные убытки.

7. Разрешение споров

7.1. Все споры, разногласия и претензии, которые могут возникнуть между Сторонами из настоящего контракта или в связи с ним, либо его исполнением, нарушением, прекращением или недействительностью, если не будут урегулированы путем переговоров, подлежат разрешению в Арбитражном суде Красноярского края.

8. Порядок расторжения контракта

8.1. Настоящий контракт может быть расторгнут по соглашению Сторон и по иным основаниям, предусмотренным действующим законодательством.

Сторона, решившая расторгнуть настоящий контракт, направляет другой Стороне письменное уведомление и подписанный со своей стороны проект соглашения о расторжении контракта в течение 3 (трех) рабочих дней с момента принятия такого решения. Контракт считается расторгнутым с момента подписания Сторонами соглашения о расторжении контракта или вступления в законную силу вынесенного в установленном порядке решения суда.

9. Срок действия контракта

9.1. Контракт вступает в силу с момента подписания его обеими Сторонами и действует до полного исполнения Сторонами своих обязательств, принятых в соответствии с условиями настоящего контракта.

10. Особые условия

10.1. Любые изменения и дополнения к настоящему контракту имеют силу только в том случае, если они оформлены в письменном виде и подписаны обеими Сторонами.

10.2. В случае изменения правового статуса, наименования, адреса (юридического и (или) фактического), банковских реквизитов одной из Сторон она в течение 3 (трех) рабочих дней направляет другой Стороне уведомление о соответствующих изменениях.

10.3. Настоящий контракт составлен в двух экземплярах, имеющих одинаковую юридическую силу, по одному экземпляру для каждой Стороны.

10.4. Применимое право – законодательство Российской Федерации. При заключении и исполнении контракта Стороны руководствуются также положениями Правил закупки товаров, работ, услуг для нужд Федерального государственного автономного образовательного учреждения высшего профессионального образования «Сибирский федеральный университет», опубликованных на официальном сайте www.zakupki.gov.ru и сайте Заказчика - www.sfu-kras.ru.

10.5. В случае, если на стороне Поставщика выступают несколько юридических лиц или несколько физических лиц, в том числе несколько индивидуальных предпринимателей, то исполнение Заказчиком своих обязательств по контракту любому из таких лиц считается надлежащим исполнением, если иное не определено настоящим контрактом.

10.6. Исполнение контракта обеспечено: _____.

(указывается способ обеспечения исполнения контракта в случае перечисления Заказчику денежных средств Заказчику заключается соглашение об обеспечении контракта по форме, предусмотренной Приложением № 3 к проекту контракта)

11. Юридические адреса и банковские реквизиты сторон:

Поставщик**:	Заказчик:
	Федеральное государственное автономное образовательное учреждение высшего профессионального образования «Сибирский федеральный университет»
Юридический адрес / E-mail: т/ф:	

ИНН/КПП Платежные реквизиты: р/с к/с БИК	
Поставщик	Заказчик
Генеральный директор/директор/Индивидуальный предприниматель _____/_____/_____ М.П.	_____/_____/_____ М.П.

ТЕХНИЧЕСКОЕ ЗАДАНИЕ

Поставщик**	Заказчик
Генеральный директор/директор/Индивидуальный предприниматель _____/_____/_____ М.П.	Ректор _____/Е.А. Ваганов/ М.П.

СПЕЦИФИКАЦИЯ

№ п/п	Наименование и характеристики поставляемых товаров	Наименование изготовителя поставляемых товаров	Страна происхождения поставляемых товаров	Количество поставляемых товаров	Единицы измерения поставляемых товаров	Цена за единицу, (руб.)	Сумма, (руб.)
1	2	3	4	5	6	7	8
ИТОГО:							
В т.ч. НДС / НДС не облагается							

Поставщик**	Заказчик
Генеральный директор/директор/Индивидуальный предприниматель _____/_____/_____ М.П.	Ректор _____/Е.А. Ваганов/ М.П.

* В случае, если на стороне победителя открытого аукциона в электронной форме выступает несколько юридических лиц или несколько физических лиц, в том числе несколько индивидуальных предпринимателей, указывается наименование, Ф.И.О. и должность представителя каждого из юридических лиц либо Ф.И.О. каждого из физических лиц, в том числе индивидуальных предпринимателей, либо указывается наименование уполномоченного лица и Ф.И.О., должность лица, выступающего от его имени (для юридических лиц), Ф.И.О. уполномоченного лица (для физических лиц).

** В случае, если на стороне победителя открытого аукциона в электронной форме выступает несколько юридических лиц или несколько физических лиц, в том числе несколько индивидуальных предпринимателей, указываются реквизиты каждого из таких лиц.

**СОГЛАШЕНИЕ № _____
об обеспечении исполнения контракта**

г. Красноярск

«__» _____ 2013 года

Федеральное государственное автономное образовательное учреждение высшего профессионального образования «Сибирский федеральный университет», именуемое в дальнейшем «Заказчик», «Залогодержатель», в лице

_____ (указывается должность (без сокращений))

_____ (указывается фамилия, имя, отчество (без сокращений))

действующ_ на основании _____, и
(указываются данные документа, подтверждающего полномочия)

участник _____, с которым заключается контракт № _____ –

, именуем_ в дальнейшем «Залогодатель», в лице

_____ (указывается должность (без сокращений))

_____ (указывается фамилия, имя, отчество (без сокращений))

действующ_ на основании _____, и
(указываются данные документа, подтверждающего полномочия)

с другой стороны, вместе именуемые – «Стороны», руководствуясь пунктом 1 статьи 329 Гражданского кодекса Российской Федерации, согласно которому способ обеспечения исполнения обязательства может быть предусмотрен договором, заключили настоящее соглашение (далее – соглашение) о нижеследующем*:

1. Залог в силу договора (далее – залог) является способом обеспечения исполнения обязательства, предусмотренным соглашением Сторон.

В соответствии с настоящим соглашением Залогодатель передает Заказчику - Залогодержателю в залог денежные средства в размере _____ (_____) руб., путем безналичного перечисления по следующим реквизитам:

ФГАОУ ВПО «Сибирский федеральный университет»

ИНН 2463011853

КПП 246301001

р/с 40503810302000000002

в СФ ОАО АКБ «Международный финансовый клуб» г. Красноярск

БИК 040407592

к/с 30101810100000000592.

Денежные средства должны быть перечислены Залогодателем в срок до __. __. 2013.

Залог осуществляется в целях обеспечения надлежащего исполнения обязательств Залогодателя (Поставщика) перед Заказчиком по контракту № _____ (далее – контракт).

Залогом обеспечивается обязательство Залогодателя (Поставщика) по поставке товара, предусмотренного контрактом, в установленный контрактом срок.

2. С момента поступления денежных средств в качестве обеспечения исполнения контракта в указанном размере на расчетный счет Заказчика, Заказчик обязан:

1) принимать меры, необходимые для обеспечения сохранности денежных средств, в том числе для защиты их от посягательств и требований со стороны третьих лиц;

2) немедленно уведомлять Залогодателя о возникновении угрозы утраты заложенных денежных средств.

Заказчик не вправе совершать действий, влекущих уменьшение суммы денежных средств, перечисленных в качестве обеспечения исполнения контракта.

Заказчик не уплачивает Залогодателю проценты за пользование денежными средствами, не возмещает никаких расходов, понесенных Залогодателем в связи с исполнением настоящего соглашения, не страхует денежные средства от рисков утраты.

3. В случае неисполнения (ненадлежащего исполнения, в том числе, просрочки исполнения) Залогодателем (Поставщиком) (одним из нескольких лиц, выступающих на стороне Поставщика) обязательств по контракту по обстоятельствам, за которые он отвечает, обращение взыскания на денежные средства осуществляется Заказчиком во внесудебном порядке, безакцептно.

4. Обращение взыскания не допускается, если допущенное Залогодателем (Поставщиком) нарушение обеспеченного обязательства крайне незначительно. Если не доказано иное, предполагается, что нарушение обеспеченного обязательства крайне незначительно при условии, что период просрочки исполнения обязательства составляет менее 3 (трех) календарных дней.

5. Денежные средства возвращаются Залогодателю Заказчиком при условии надлежащего исполнения первым своих обязательств по контракту на основании письменного требования Залогодателя о возврате денежных средств, направленного Заказчику непосредственно после исполнения предусмотренных контрактом обязательств, в течение 5 (пяти) банковских дней с момента получения Заказчиком соответствующего требования Залогодателя.

Залогодатель**	Залогодержатель
Генеральный директор/директор/Индивидуальный предприниматель _____/_____ М.П.	Ректор _____/Е.А. Ваганов/ М.П.

* В случае, если на стороне победителя открытого аукциона в электронной форме выступает несколько юридических лиц или несколько физических лиц, в том числе несколько индивидуальных предпринимателей, указывается наименование, Ф.И.О. и должность представителя каждого из юридических лиц либо Ф.И.О. каждого из физических лиц, в том числе индивидуальных предпринимателей, либо указывается наименование уполномоченного лица и Ф.И.О., должность лица, выступающего от его имени (для юридических лиц), Ф.И.О. уполномоченного лица (для физических лиц).

** В случае, если на стороне победителя открытого аукциона в электронной форме выступает несколько юридических лиц или несколько физических лиц, в том числе несколько индивидуальных предпринимателей, указываются реквизиты каждого из таких лиц.